

# Harvia Onni

Infrared sauna

Instructions for installation and use



Let's sauna.

Item no.	Type	Dimension
SGN1010CBT	Onni Onyx One	998 x 1073 x 2000 mm
SGN1010MT	Onni Sienna One	998 x 1073 x 2000 mm
SGN1310CBT	Onni Onyx Duo	1298 x 1073 x 2000 mm
SGN1310MT	Onni Sienna Duo	1298 x 1073 x 2000 mm



Onni Sienna One

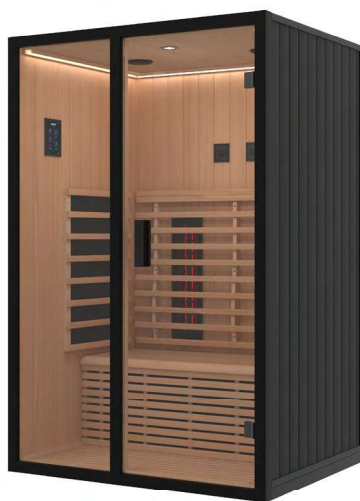

Onni Onyx Duo

- EN
- DE
- FR
- ES
- FI
- SV
- RU
- IT



## Table of Contents

<b>1. About this instruction manual</b>	<b>3</b>
<b>2. Important information for your safety</b>	<b>3</b>
2.1. Intended use	3
2.2. Safety information	4
<b>3. Product description</b>	<b>5</b>
3.1. Technical data Onni One	5
3.2. Floor plan Onni One	6
3.3. Delivery contents Onni One	6
3.4. Parts list Onni One	7
3.5. Technical data Onni Duo	8
3.6. Floor plan Onni Duo	9
3.7. Delivery contents Onni Duo	9
3.8. Parts list Onni Duo	10
<b>4. Installation</b>	<b>11</b>
<b>5. Assembly illustrations</b> (at the end of the manual)	<b>19</b>
<b>6. Electrical connection</b>	<b>12</b>
<b>7. Connection diagram</b>	<b>12</b>
7.1. Connection diagram Onni One	12
7.2. Connection diagram Onni Duo	13
<b>8. Operation</b>	<b>14</b>
8.1. Preperation	14
8.2. Power icon	14
8.3. Heat icon	15
8.4. Lights icon	15
8.5. Music icon	16
8.6. Model icon	16
8.7. Settings screen	16
<b>9. Troubleshooting</b>	<b>17</b>
<b>10. Maintenance</b>	<b>18</b>
<b>11. Disposal</b>	<b>18</b>
<b>12. Spare parts</b>	<b>18</b>
<b>13. Warranty terms</b>	<b>18</b>

## 1. About this instruction manual

Read these installation and operating instructions carefully and keep them within reach of the infrared cabin. This ensures that you can refer to information on safety and operation at any time.



These installation and operating instructions can also be found in the downloads section of our website: [www.mediabank.harvia.com](http://www.mediabank.harvia.com)

## 2. Important information for your safety

The infrared cabin has been produced in accordance with the applicable safety regulations for technical units. However, hazards may arise during use. Therefore adhere to the following safety information and the specific warning notices in the individual chapters.

**EN**

### 2.1. Intended use

The infrared cabin is used for the heating of the human body.

The cabin location must be protected against splashing water. For optimal operation, the location should have an ambient temperature of at least 20 °C. The maximum air humidity in the surroundings should not exceed 95%.

The cabin must be erected on a level surface. A distance of at least 5 cm from the wall must be maintained.

Any use exceeding this scope is considered improper use. Improper use can result in damage to the product, severe injuries or death.

## 2.2. Safety information

- Installation and connection of the electrical parts (control unit, heater, etc.) may only be performed when the power supply is disconnected.
- Also comply with the regulations applicable at the installation location.
- For your own safety, consult your supplier in the event of problems that are not explained in sufficient detail in the installation instructions.
  
- The cabin may not be used by children under 8 years old.
- The cabin may be used by children over 8 years old, by persons with limited psychological, sensory or mental capabilities or by persons with lack of experience/knowledge only under the following conditions:
  - They are supervised.
  - They have been shown how to use the device safely and are aware of the hazards that could occur.
- Children may not play with the cabin.
- Children under 14 years of age may only clean the cabin if they are supervised.
- The cabin may not be cleaned with steam cleaners, high-pressure cleaners or splashed water.
- For health reasons, do not use the sauna when under the influence of alcohol, medication or drugs.
- Before the control unit is switched on, make sure that no combustible objects have been placed on the heating elements.

### 3. Product description

<b>Onni Onyx</b> One / Duo	Cabin material outside	Hemlock black
	Cabin material inside	Red Cedar
	Wood material interior	Red Cedar
<b>Onni Sienna</b> One / Duo	Cabin material outside	Mahogany
	Cabin material inside	Mahogany
	Wood material interior	Hemlock
Touch-control panel		7"
Setting range temperature		20-70°C / 68-158°F
Heatingtime		0 - 90 Min.
User programs		4 pre-programmed
LED color light		RGBW
Reading light white		LED spot
Bluetooth-music		2 speakers

EN

#### 3.1. Technical data Onni One

Cabin dimensions (L x W (depth) x H)	998 x 1073 x 2000 mm
Operating voltage	230V AC 50Hz
Total power	1410 Watt; 6,1 A
IR radiator, dimmable	1 x 350 W
Heating elements, side wall	2 x 380 W
Heating element, calves	1 x 150 W
Heating element, floor	1 x 150 W

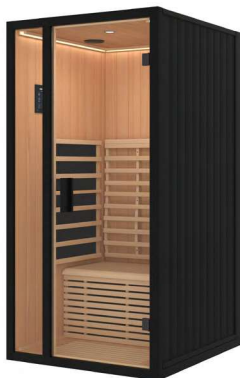

Onni Onyx One SGN1010CBT



Onni Sienna One SGN1010MT

### 3.2. Floor plan Onni One

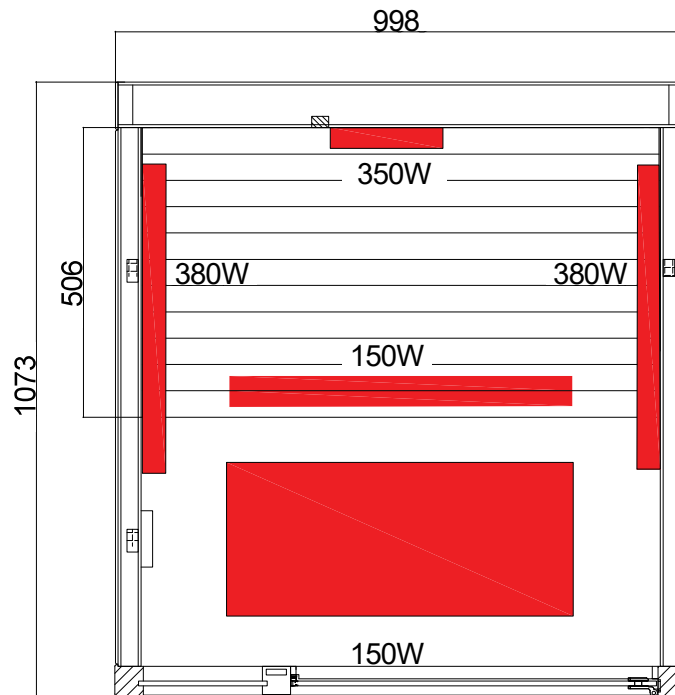

### 3.3. Delivery contents Onni One

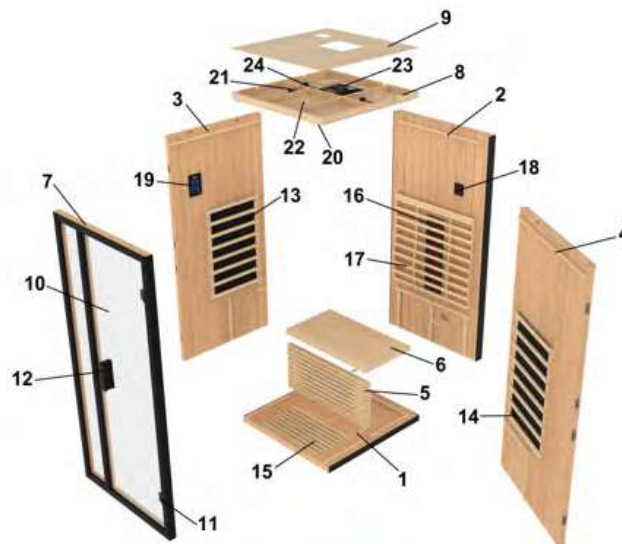

**3.4. Parts list Onni One**

No.	NAME	DIMENSIONS [mm]	PCS
1	Floor panel	1021x998x66	1
2	Back panel	1950x998x100	1
3	Side panel left	1950x942x75	1
4	Side panel, right	1950x942x75	1
5	Calves heater panel	904x400x40	1
6	Bench	904x506x40	1
7	Front panel	2000x1000x54	2
8	Top panel	938x904x63	2
9	Roof cover	934x900x5	1
10	Glass door	1890x636x8	1
11	Door hinge black	65x55x30	2
12	Door handle	200x40x35	2
13	Heating plate, side panel left	790x540x30	1
14	Heating plate, side panel right	790x540x30	1
15	Floor heater	645x345x28	1
16	Harvia IR-radiator HVIS 350M	179x687x71	1
17	Backrest	850x800x77	1
18	Dimmer	86x86x36	2
19	Touch screen control panel	180x114x21	1
20	LED Colour light strip	2600	1
21	Bluetooth box	120x80x30	1
22	Reading light	Ø68x25	1
23	Control unit power box	240x200x55	1
24	Speaker	Ø135x20	2
	Connection pieces (walls)	80x16	2
	Screws (bench, beckrest, top panel)	4x40	8
	Screws (connection pieces)	3x30	24
	Screws (roof cover)	3x20	16
	Screws (back panel)	6x55	6
	Screws (door handle)	6x55	2
	Instruction of installation and use		1

EN

### 3.5. Technical data Onni Duo

Cabin dimensions (L x W (depth) x H)	1298 x 1073 x 2000 mm
Operating voltage	230V AC 50Hz
Total power	1860 Watt; 8 A
IR radiator, dimmable	2 × 350 W
Heating elements, side wall	2 × 380 W
Heating element, calves	1 × 200 W
Heating element, floor	1 × 200 W

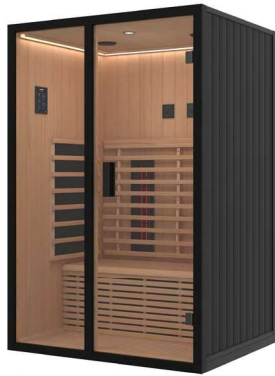

Onni Onyx Duo SGN1310CBT



Onni Sienna Duo SGN1310MT

### 3.6. Floor plan Onni Duo

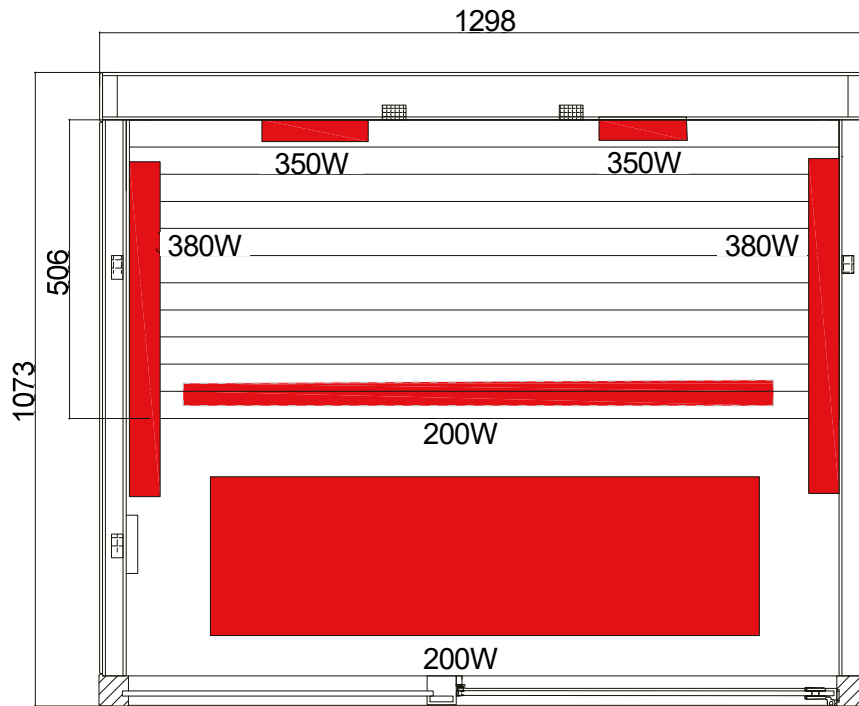

EN

### 3.7. Delivery contents Onni Duo

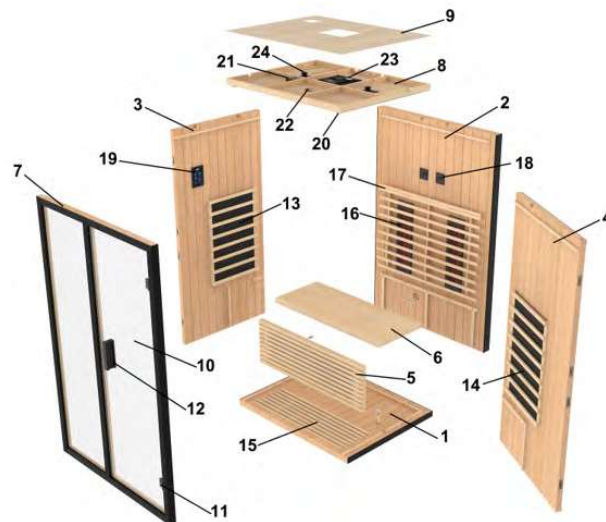

**3.8. Parts list Onni Duo**

No.	NAME	DIMENSIONS [mm]	PCS
1	Floor panel	1298x1021x66	1
2	Back panel	1950x1298x100	1
3	Side panel left	1950x942x75	1
4	Side panel, right	1950x942x75	1
5	Calves heater panel	1202x400x40	1
6	Bench	1202x506x40	1
7	Front panel	1300x2000x54	2
8	Top panel	1204x938x63	2
9	Roof cover	1200x934x5	1
10	Glass door	1890x636x8	1
11	Door hinge black	65x55x30	2
12	Door handle	200x40x35	2
13	Heating plate, side panel left	790x540x30	1
14	Heating plate, side panel right	790x540x30	1
15	Floor heater	1045x345x28	1
16	Harvia IR-radiator HVIS 350M	179x687x71	2
17	Backrest	1140x800x77	1
18	Dimmer	86x86x36	2
19	Touch screen control panel	180x114x21	1
20	LED Colour light strip	2900	1
21	Bluetooth box	120x80x30	1
22	Reading light	Ø68x25	1
23	Control unit power box	240x200x55	1
24	Speaker	Ø135x20	2
	Connection pieces (walls)	80x16	2
	Screws (bench, beckrest, top panel)	4x40	8
	Screws (connection pieces)	3x30	24
	Screws (roof cover)	3x20	16
	Screws (back panel)	6x50	6
	Screws (door handle)	6x75	2
	Instruction of installation and use		1

## 4. Installation

Before you begin work, check the parts list to ensure that all the individual parts have been delivered. If any parts are missing, please contact your dealer within 14 days of receiving the cabin.



Check the right angle:

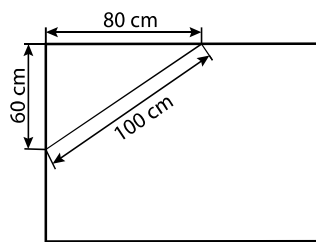

EN



Handle glass with care: Special care must be taken with the edges of the glass – hardened glass can shatter into small pieces in the event of impact. Insert protective cushioning (e.g. cardboard box) under the edge of the glass.

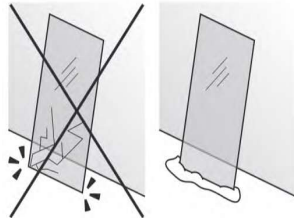

### Tools required

 Screwdriver

 Spirit level

 Utility knife



Step ladder



Tape measure

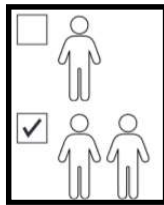

two people required

## 5. Assembly illustrations (at the end of the manual) page 19.

## 6. Electrical connection

Connect all connectors according to 7. Connection diagram and then connect the control unit (power unit) to the wall socket.

After the sauna is powered on, the touch screen remains in standby mode and does not light up. Follow instructions of 8. Operation on page 14.

## 7. Connection diagram

### 7.1. Connection diagram Onni One

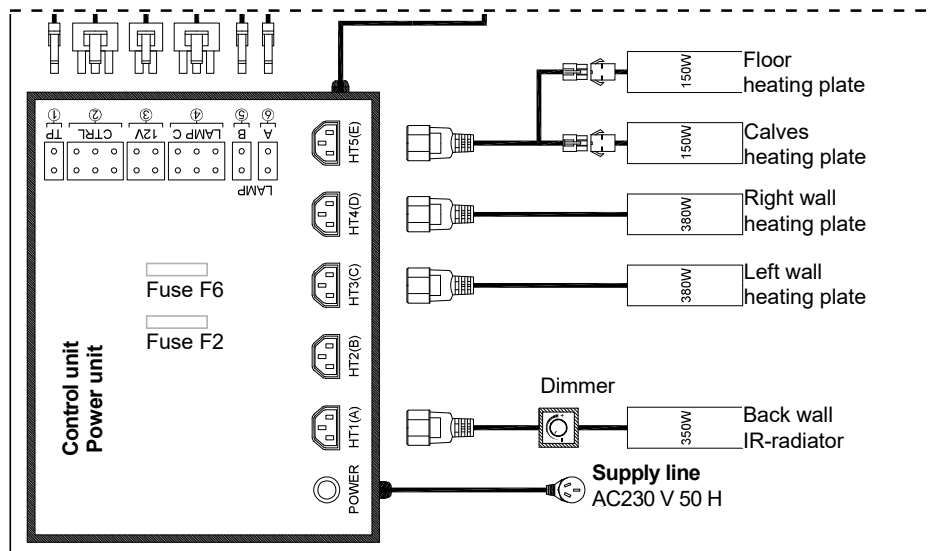

### 7.2. Connection diagram Onni Duo

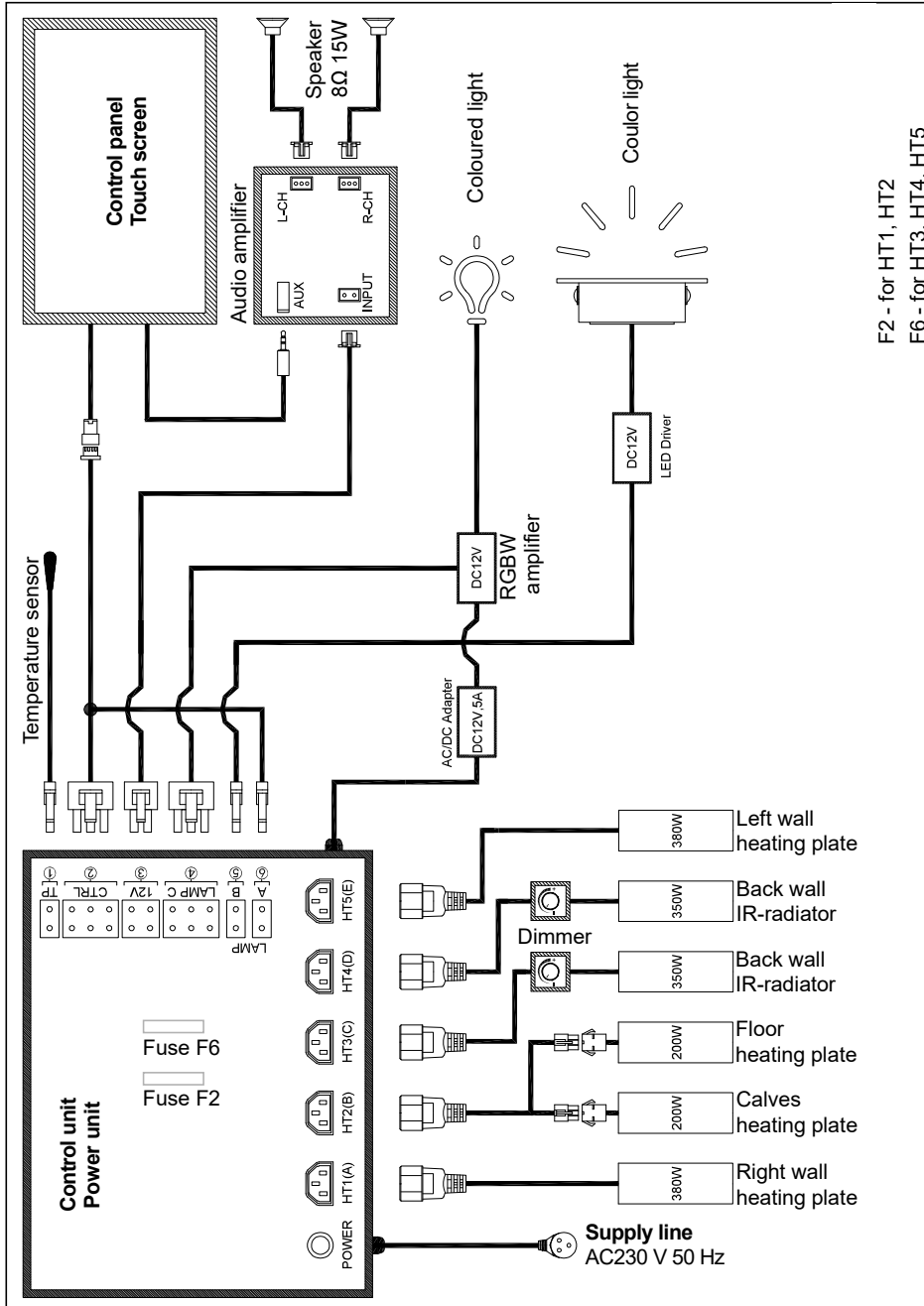

EN

## 8. Operation

### 8.1. Preperation

If the touch screen does not light up, the control unit remains in standby mode. Touch and hold any area of the screen for 3–5 seconds to wake it up. After displaying the “Startup Page” for 2 seconds, the screen will automatically switch to the “Home” page.

The time module in the top-right corner follows a 12-hour format and updates automatically via network synchronization - or manually at the settings.

The icons Heat, Lights, Music, Mode, Power, book and settings are clickable -> by tapping you will reach the respective setting pages.

The book icon in the bottom-left corner takes you to the tutorial pages. This device only supports 2.4G-WiFi band connection.

The settings icon in the bottom right corner takes you to the setting page.

The product is equipped with a memory function. The last settings will restore as long as the power supply remains connected.

A house icon is located in the upper-left corner of the next pages, by tapping it returns to this “Home” page.

### 8.2. Power icon

By tapping it will activate all interactive modules on the screen (Heat, Lights, Music, Mode, Power and the settings icon). Only after being activated these modules can be operated. At the same time, all lights will turn on (reading lamp and RGB light in white).

Tapping “Power” again will turn off all lights and disable the heating function.

Make a long press (3 sec.) at “Power”, the product completely shut down (turns off the screen, disables heating, and the lights will turn off after a 30-second delay).

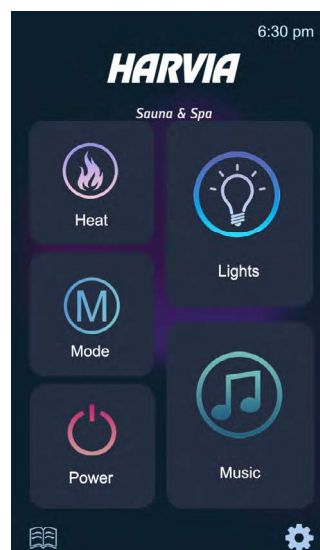

### 8.3. Heat icon

- 1 Current temperature
- 2 Remaining heating time
- 3 Status heating: on (orange) / off (dark)  
When the selected or max. temperature is reached, all heating elements are automatically switched off and the status symbol becomes white. If the temperature drops 2 °C below the previously set temperature, the heating elements are automatically switched on again.
- 4 Temperatur settings: 20 - 70°C / 68 - 158°F  
Temperature can be adjusted via the sliding bar or with + / -. Long press allows for rapid adjustment.
- 5 Tap "°C / °F" to toggle the display unit (also Current temperatur).
- 6 Time settings: 0 - 90 min.  
Timer can be adjusted via the sliding bar or with + / -.  
When the timer reaches "0", only the heating function will be turned off.

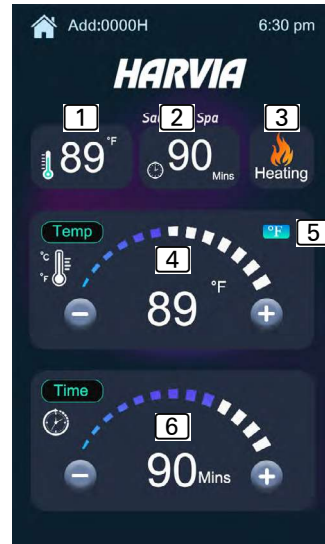

EN

### 8.4. Lights icon

- 7 Colour palette (white, red, yellow, green, blue, purple, pink)
- 8 Colour light (RGB): on / off
- 9 Colour wheel (21 colours available)
- 10 Reading Lamp - white: on / off
- 11 Automatic colour changing: on / off  
Can be turned on when RGB lighting is enabled. Reading lamp and colour palette will become disabled.



### 8.5. Music icon

Music settings:

previous track - play/pause - next track

Volume adjustment range is from 2 - 30 dB

It must be synchronized with the connected device's volume.

**12** Bluetooth control icon: on (blue) / off (white)  
 Make a long press (3 sec.) to pair with your mobil phone. Turn on the Bluetooth search function of the mobile phone and search for the "Sauna" Bluetooth device (match time = 7 sec.)

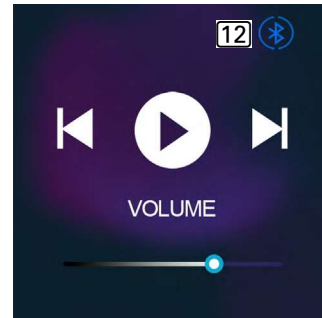

### 8.6. Model icon

All mode names are displayed in English, and when a mode is selected, the corresponding icon lights up to indicate activation (e.g. Deep heat mode). These are fixed, recommended modes.

Standard mode: 55°C for 45 min.

Relax mode: 40°C for 30 min.

Comfort mode: 50°C for 30 min.

Deep hot mode: 65°C for 10 min.

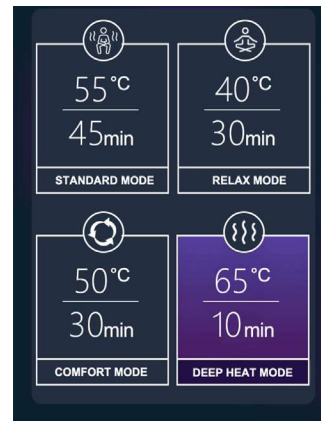

### 8.7. Settings screen

**12** Manually time settings

**13** Brightness of the screen

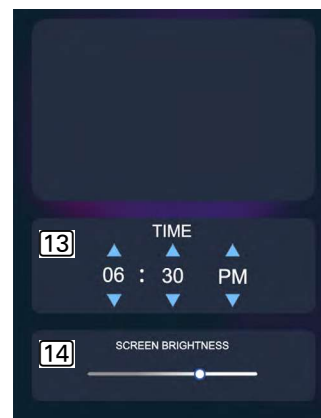

## 9. Troubleshooting

<i>Description</i>	<i>Cause / rectification</i>
Touch screen stays black	Touch the screen for 5 seconds to wake it up. Check the power supply and the fuses. Check the plugs of the control panel.
Infrared heater will not heat up	Check the plugs of the heater.
Infrared radiator will not heat up	Check the plugs of the radiators. Check the dimmer – set it to 100% (clock-wise). Check the heating element behind the glass for a fault. Check the fuse of the radiator output in the power box.
The reading light doesn't work	Check the plugs of the reading light. Check if the automatic color change mode is disabled.
No sound or poor sound from the speakers	Check the Bluetooth connection on your mobile device and their volume. Check the speaker wires

**EN**

## 10. Maintenance

The device is maintenance-free. Clean the product with a slightly damp, soft cloth. Cloths that are too rough can cause scratches.

Use only water or mild cleaning agents, never solvents or corrosive chemicals - if required, we recommend Harvia Sauna Cleaner (SAC25040 - Cleaning and disinfection)

## 11. Disposal



Dispose of packaging materials in accordance with the applicable waste disposal regulations.

Used devices contain reusable materials as well as hazardous substances. Therefore, do not dispose of your used device with household waste, but do so in accordance with the locally applicable regulations.

## 12. Spare parts

[spareparts.harvia.com](https://spareparts.harvia.com)



## 13. Warranty terms

[www.harvia.com](https://www.harvia.com)



# Harvia Onni

Infrarotkabine

Gebrauchs- und Montageanweisung



Let's sauna.

Art.-Nr.	Typ	Größe
SGN1010CBT	Onni Onyx One	998 x 1073 x 2000 mm
SGN1010MT	Onni Sienna One	998 x 1073 x 2000 mm
SGN1310CBT	Onni Onyx Duo	1298 x 1073 x 2000 mm
SGN1310MT	Onni Sienna Duo	1298 x 1073 x 2000 mm



Onni Sienna One

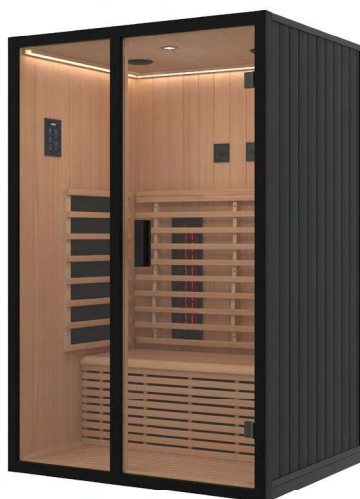

Onni Onyx Duo

DE



Y05-1559

Version 01/26

## **Inhaltsverzeichnis**

<b>1. Zu dieser Anleitung</b>	<b>3</b>
<b>2. Wichtige Hinweise zu Ihrer Sicherheit</b>	<b>3</b>
2.1. Bestimmungsgemäßer Gebrauch	3
2.2. Sicherheitshinweise	4
<b>3. Produktbeschreibung</b>	<b>5</b>
3.1. Technische Daten Onni One	5
3.3. Lieferumfang Onni One	6
3.2. Grundriss Onni One	6
3.4. Stückliste Onni One	7
3.5. Technische Daten Onni Duo	8
3.6. Grundriss Onni Duo	9
3.7. Lieferumfang Onni Duo	9
3.8. Stückliste Onni Duo	10
<b>4. Montage</b>	<b>11</b>
<b>5. Montage Abbildungen</b> (am Ende der Anleitung)	<b>19</b>
<b>6. Elektrischer Anschluss</b>	<b>12</b>
<b>7. Anschlussplan</b>	<b>12</b>
7.1. Anschlussplan Onni One	12
7.2. Anschlussplan Onni Duo	13
<b>8. Bedienung</b>	<b>14</b>
8.1. Vorbereitung	14
8.2. Power-Symbol	14
8.3. Heat-Symbol	15
8.4. Lights-Symbol	15
8.5. Music-Symbol	16
8.6. Model-Symbol	16
8.7. Einstellungen Bildschirm	16
<b>9. Problemlösung</b>	<b>17</b>
<b>10. Wartung</b>	<b>18</b>
<b>11. Entsorgung</b>	<b>18</b>
<b>12. Ersatzteile</b>	<b>18</b>
<b>13. Garantiebedingungen</b>	<b>18</b>

## 1. Zu dieser Anleitung

Lesen Sie diese Montage- und Gebrauchsanweisung gut durch und bewahren Sie sie in der Nähe der Infrarotkabine auf. So können Sie jederzeit Informationen zu Ihrer Sicherheit und zur Bedienung nachlesen.



Sie finden diese Montage- und Gebrauchsanweisung auch im Downloadbereich unserer Webseite auf [www.mediabank.harvia.com](http://www.mediabank.harvia.com)

## 2. Wichtige Hinweise zu Ihrer Sicherheit

Die Infrarotkabine ist nach anerkannten sicherheitstechnischen Regeln gebaut. Dennoch können bei der Verwendung Gefahren entstehen. Befolgen Sie deshalb die folgenden Sicherheitshinweise und die speziellen Warnhinweise in den einzelnen Kapiteln.

### 2.1. Bestimmungsgemäßer Gebrauch

**DE**

Die Infrarotkabine dient zur Erwärmung des menschlichen Körpers.

Der Standort der Kabine muss vor Spritzwasser geschützt sein. Für einen optimalen Betrieb sollte der Standort eine Umgebungstemperatur von mindesten 20 °C aufweisen. Die maximale Umgebungsluftfeuchte sollte 95% nicht überschreiten.

Die Kabine muss auf einer ebenen Fläche aufgestellt werden. Es muss ein Wandabstand von mindestens 5 cm eingehalten werden.

Jeder darüber hinausgehende Gebrauch gilt als nicht bestimmungsgemäß. Nicht bestimmungsgemäßer Gebrauch kann zur Beschädigung des Produkts, zu schweren Verletzungen oder Tod führen.

## 2.2. Sicherheitshinweise

- Montage- und Anschlussarbeiten an elektrischen Teilen (Steuerung, Strahler,...) dürfen nur im spannungsfreien Zustand durchgeführt werden.
- Beachten Sie auch die örtlichen Bestimmungen am Aufstellort.
- Bei Problemen, die in den Montageanweisungen nicht ausführlich genug behandelt werden, wenden Sie sich zu Ihrer eigenen Sicherheit an Ihren Lieferanten.
- Die Kabine darf nicht von Kindern unter 8 Jahren verwendet werden.
- Die Kabine darf von Kindern über 8 Jahren, von Personen mit verringerten psychischen, sensorischen oder mentalen Fähigkeiten und von Personen mit Mangel an Erfahrung und Wissen unter folgenden Bedingungen verwendet werden:
  - wenn sie beaufsichtigt werden.
  - wenn ihnen die sichere Verwendung gezeigt wurde und sie die Gefahren, die entstehen können, verstehen.
- Kinder dürfen nicht mit der Kabine spielen.
- Kinder unter 14 Jahren dürfen die Kabine nur reinigen, wenn sie beaufsichtigt werden.
- Die Kabine darf nicht mit Dampfreinigern, Hochdruckreinigern oder Spritzwasser gereinigt werden.
- Wenn Sie unter dem Einfluss von Alkohol, Medikamenten oder Drogen stehen, verzichten Sie aus gesundheitlichen Gründen auf das Saunabad.
- Stellen Sie sicher, dass keine brennbaren Gegenstände auf den Hezelementen liegen, bevor Sie die Steuerung einschalten.

### 3. Produktbeschreibung

<b>Onni Onyx</b> One / Duo	Kabinenmaterial außen	Hemlock black
	Kabinenmaterial innen	Red Cedar
	Inneneinrichtung	Red Cedar
<b>Onni Sienna</b> One / Duo	Kabinenmaterial außen	Mahagoni
	Kabinenmaterial innen	Mahagoni
	Inneneinrichtung	Hemlock
Touch-Bedienteil		7"
Temperatur-Einstellbereich		20-70°C / 68-158°F
Heizzeit		0 - 90 Min.
Benutzerprogramme		4 vorprogrammiert
LED Farblicht		RGBW
Leselicht weiß		LED Spot
Bluetooth-Musikanlage		2 Lautsprechern

DE

#### 3.1. Technische Daten Onni One

Kabinenmaße (L x B (Tiefe) x H)	998 x 1073 x 2000 mm
Betriebsspannung	230 VAC 50Hz
Gesamtleistung	1410 Watt; 6,1 A
IR-Strahler dimmbar	1 x 350 W
Wärmeplatten, Seitenwand	2 x 380 W
Wärmeplatte, Waden	1 x 150 W
Wärmeplatte, Boden	1 x 150 W



Onni Onyx One SGN1010CBT



Onni Sienna One SGN1010MT

### 3.2. Grundriss Onni One

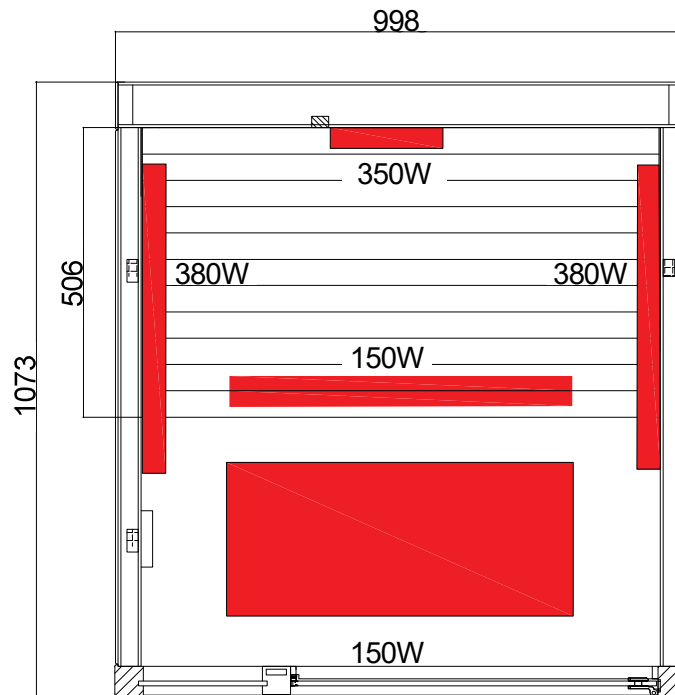

### 3.3. Lieferumfang Onni One

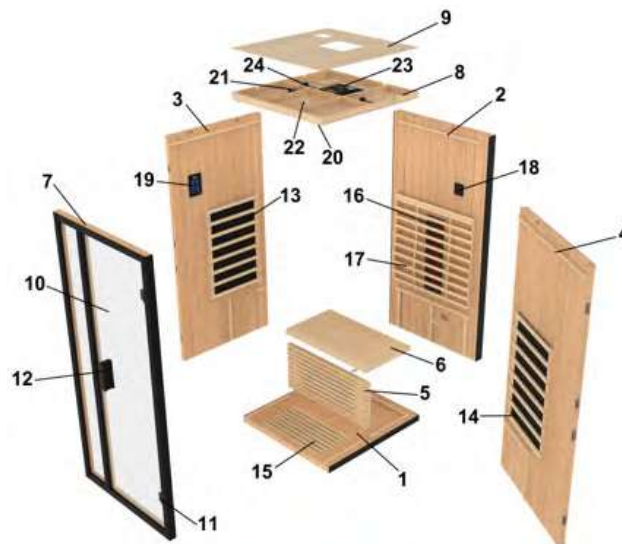

**3.4. Stückliste Onni One**

Nr.	NAME	Abmessungen [mm]	Stück
1	Bodenrost	1021x998x66	1
2	Wandelement, hinten	1950x998x100	1
3	Wandelement, links	1950x942x75	1
4	Wandelement, rechts	1950x942x75	1
5	Bank-Wärmeplatte	904x400x40	1
6	Bank	904x506x40	1
7	Vorderseite	2000x1000x54	2
8	Dachelement	938x904x63	2
9	Dachabdeckung	934x900x5	1
10	Glastür	1890x636x8	1
11	Türschaniere schwarz	65x55x30	2
12	Türgriff	200x40x35	2
13	Wärmeplatte, links	790x540x30	1
14	Wärmeplatte, rechts	790x540x30	1
15	Fußboden Wärmeplatte	645x345x28	1
16	Harvia IR-Strahler HVIS 350M	179x687x71	1
17	Rückennlehne	850x800x77	1
18	Dimmer	86x86x36	2
19	Touch-screen Bedienteil	180x114x21	1
20	LED Farblichtstreifen	2600	1
21	Bluetooth box	120x80x30	1
22	Leselicht weiß	Ø68x25	1
23	Steuerung Leistungsteil	240x200x55	1
24	Lautsprecher	Ø135x20	2
	Möbel Steckverbinder	80x16	2
	Schrauben (Bank)	4x40	8
	Schrauben	3x30	24
	Schrauben (Dachabdeckung)	3x20	16
	Schrauben (Wandelemente hinten und seitlich)	6x55	6
	Schrauben (Türgriff)	6x55	2
	Montage- und Gebrauchsanweisung		1

DE

### 3.5. Technische Daten Onni Duo

Kabinenmaße (L x B (Tiefe) x H)	1298 x 1073 x 2000 mm
Spannungsversorgung	230 VAC 50Hz
Gesamtleistung	1860 Watt; 8 A
IR-Strahler dimmbar	2 x 350 W
Wärmeplatten, Seitenwand	2 x 380 W
Wärmeplatte, Waden	1 x 200 W
Wärmeplatte, Boden	1 x 200 W

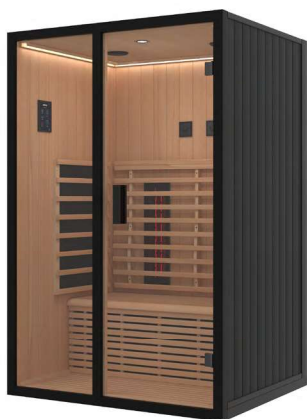

Onni Onyx Duo SGN1310CBT



Onni Sienna Duo SGN1310MT

### 3.6. Grundriss Onni Duo

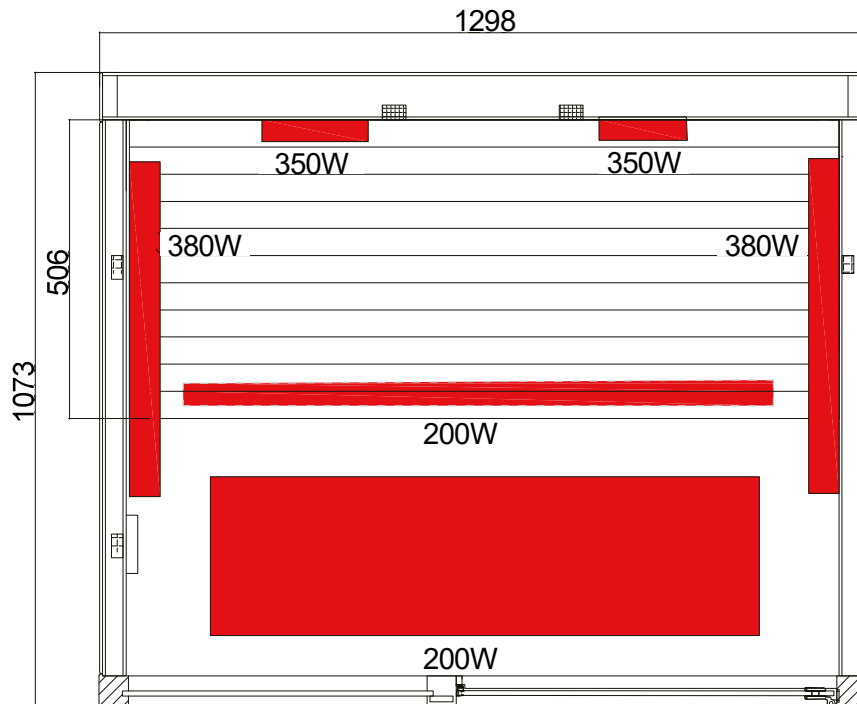

DE

### 3.7. Lieferumfang Onni Duo

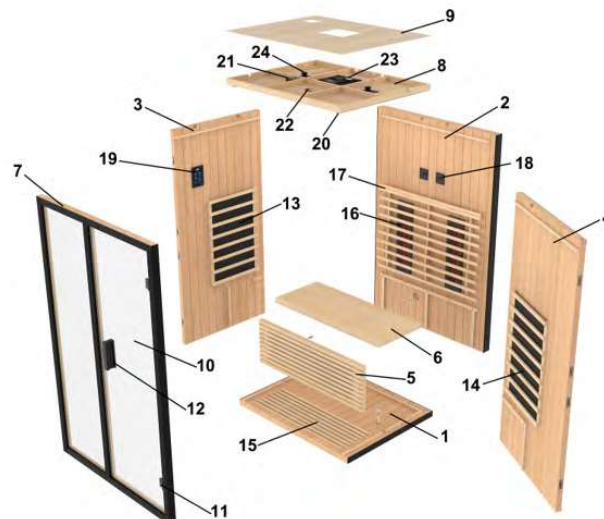

**3.8. Stückliste Onni Duo**

Nr.	NAME	Abmessungen [mm]	Stück
1	Bodenrost	1021x998x66	1
2	Wandelement, hinten	1950x998x100	1
3	Wandelement, links	1950x942x70	1
4	Wandelement, rechts	1950x942x70	1
5	Bank-Wärmeplatte	904x400x40	1
6	Bank	904x506x40	1
7	Vorderseite	2000x1000x54	2
8	Dachelement	938x904x63	2
9	Dachabdeckung	934x900x5	1
10	Glastür	200x40x35	2
11	Türschaniere schwarz	65x55x30	2
12	Türgriff	1890x636x8	1
13	Wärmeplatte, links	790x540x30	1
14	Wärmeplatte, rechts	790x540x30	1
15	Fußboden Wärmeplatte	645x345x28	1
16	Harvia IR-Strahler HVIS 350M	179x687x71	2
17	Rückennlehne	850x800x77	1
18	Dimmer	86x86x36	2
19	Touch-screen Bedienteil	180x114x21	1
20	LED Farblichtstreifen	Ø68x25	1
21	Bluetooth box	Ø135x20	2
22	Leselicht weiß	123x100	1
23	Steuerung Leistungsteil	240x200x55	1
24	Lautsprecher	Ø135x20	2
	Möbel Steckverbinder	80x16	2
	Schrauben (Bank)	4x40	8
	Schrauben	3x30	24
	Schrauben (Dachabdeckung)	3x20	16
	Schrauben (Wandelemente hinten und seitlich)	6x55	6
	Schrauben (Türgriff)	6x55	2
	Montage- und Gebrauchsanweisung		1

## 4. Montage

Kontrollieren Sie, bevor Sie mit der Arbeit beginnen, anhand der Stückliste, ob alle Einzelteile auch tatsächlich mitgeliefert wurden. Sollten Einzelteile ausnahmsweise fehlen, benachrichtigen Sie spätestens 14 Tage nach Erhalt der Kabine Ihren Händler.



Für die Montage benötigen Sie einen Helfer!  
Weiters empfehlen wir die Löcher für die Schrauben vorzubohren.



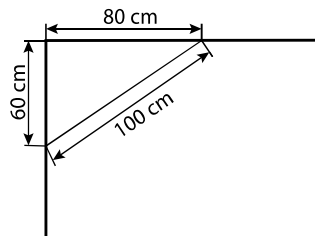

Überprüfung des rechten Winkel:

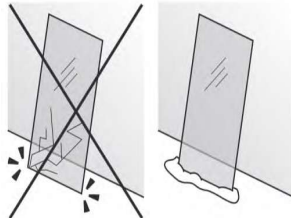

**DE**

Vorsichtiger Umgang mit Glas: Besondere Vorsicht gilt den Glaskanten - Gehärtetes Glas kann bei Stößen in kleine Scherben zerspringen. Legen Sie ein Schutzpolster (z.Bsp.: Verpackungs-Karton) unter die Glaskante.



### Benötigtes Werkzeug

-  Schraubendreher
-  Wasserwaage
-  Cutter

-  Stehleiter
-  Bandmaß

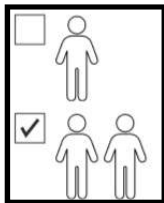

Zwei Personen erforderlich

## 5. Montage Abbildungen (am Ende der Anleitung) Seite 19

## 6. Elektrischer Anschluss

Schließen Sie alle Anschlüsse gemäß 7. Anschlussplan an und schließen Sie dann die Steuerung (Netzteil) an die Wandsteckdose an.

Nach dem Einschalten der Sauna bleibt der Touchscreen im Standby-Modus und leuchtet nicht auf. Befolgen Sie die Anweisungen unter 8. Bedienung auf Seite 14.

## 7. Anschlussplan

### 7.1. Anschlussplan Onni One

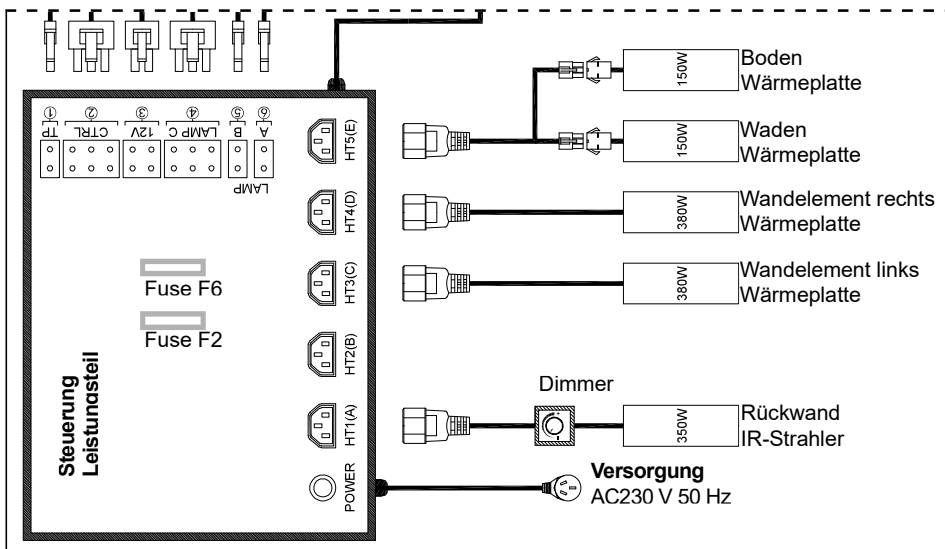

## 7.2. Anschlussplan Onni Duo

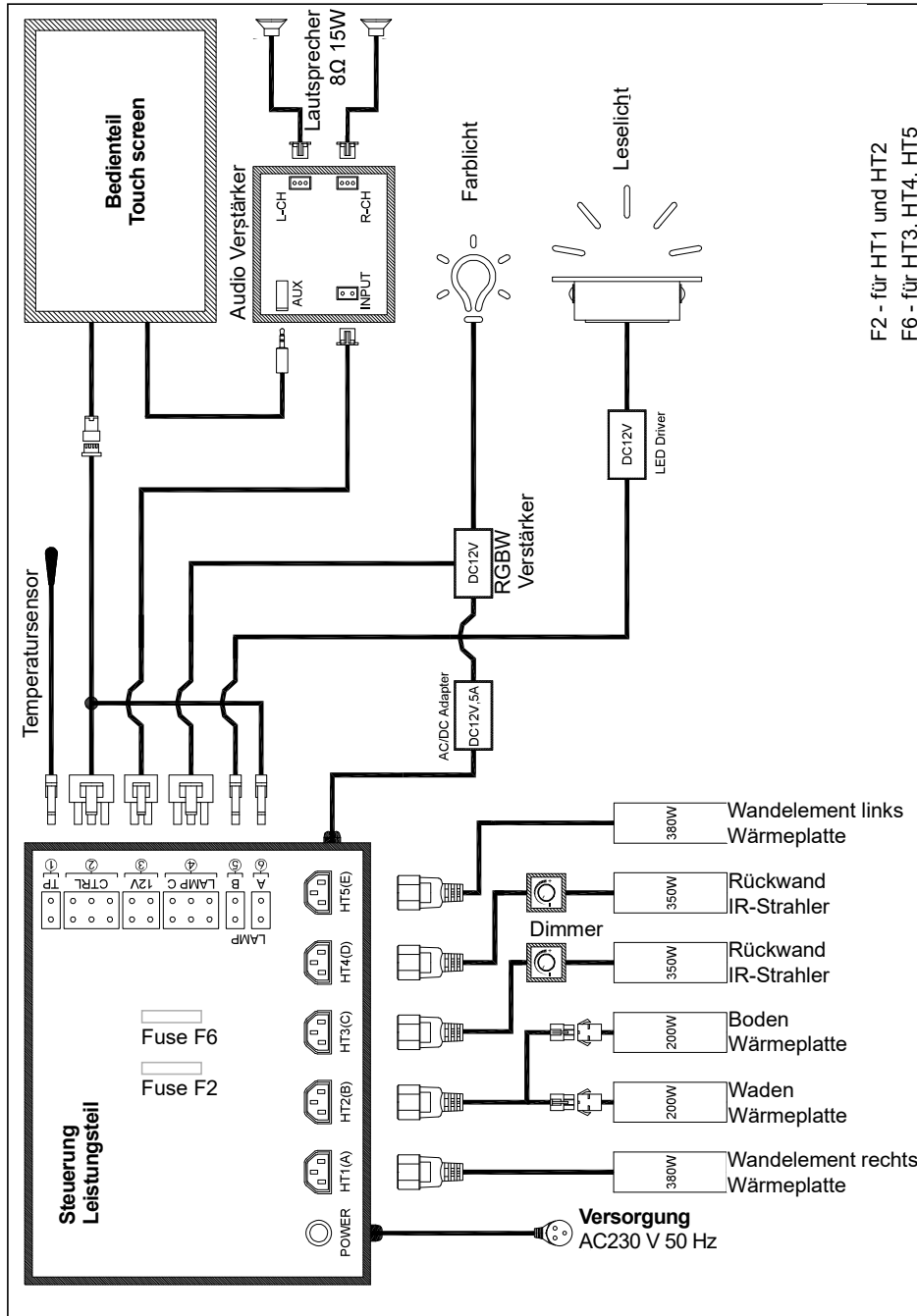

F2 - für HT1 und HT2  
F6 - für HT3, HT4, HT5

DE

## 8. Bedienung

### 8.1. Vorbereitung

Wenn der Touch-screen nicht aufleuchtet, bleibt die Steuerung im Standby-Modus. Berühren und halten Sie eine beliebige Stelle auf dem Bildschirm für 3-5 Sekunden, um es zu aktivieren. Nachdem die „Startup Seite“ für 2 Sekunden leuchtet, wird der Bildschirm automatisch auf die „Home“-Seite wechseln.

Das Zeit-Modul, in der rechten oberen Ecke, hat ein 12-Stunden-Format und aktualisiert sich automatisch via Netzwerk-Synchronisation - oder manuell in den Einstellungen.

Die Symbole „Heat“, „Lights“, „Music“, „Model“, „Power“, Buch und Einstellungen sind anklickbar -> durch Antippen gelangen Sie zu den entsprechenden Einstellungsseiten.

Mit dem Buch-Symbol, das sich in der linken unteren Ecke befindet, gelangen Sie zu den Tutorial-Seiten. Dieses Gerät unterstützt ausschließlich eine 2,4-GHz-WLAN-Band Verbindung.

Mit dem Einstellungen-Symbol, in der rechten unteren Ecke, gelangen Sie zu der Einstellungsseite.

Dieses Produkt verfügt über eine Speicherfunktion. Die letzten Einstellungen werden wiederhergestellt, solange die Stromversorgung angeschlossen bleibt.

Auf den nächsten Seiten wird sich im linken oberen Eck ein Haus befinden, durch Antippen gelangen Sie auf diese „Home“-Seite zurück.

### 8.2. Power-Symbol

Durch das Antippen werden Sie alle inaktiven Module auf dem Bildschirm aktivieren (Heat, Lights, Music, Model, Power und Einstellungen). Erst nach der Aktivierung können diese Module bedient werden. Gleichzeitig schalten sich alle Leuchten ein (Leselampe und RGB-Leuchte in Weiß).

Durch das erneute Antippen von „Power“ schalten Sie alle Leuchten und die Heizfunktion aus.

Um das Produkt vollständig auszuschalten drücken Sie das „Power“-Symbol etwas länger (3 sek) (schaltet den Bildschirm aus, deaktiviert die Heizung und die Beleuchtung wird nach einer Verzögerung von 30 Sekunden ausgeschaltet).

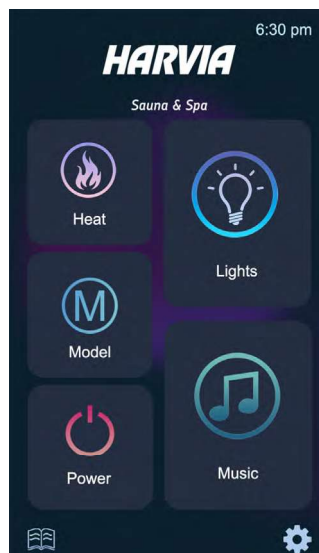

### 8.3. Heat-Symbol

1. Aktuelle Temperatur
2. Verbleibende Heizzeit
3. Status Heizung: ein (orange) / aus (dunkel)  
Wenn die ausgewählte oder max. Temperatur erreicht ist, werden alle Heizelemente automatisch abgeschaltet und das Status-Symbol wird weiß. Sobald die Temperatur um 2 °C von der vorher gewählten Temperatur fällt, schalten die Heizelemente wieder automatisch ein.
4. Temperatureinstellungen: 20-70°C / 68-158°F  
Die Temperatur kann entweder mit dem Schieberegler oder mit den Tasten + / - eingestellt werden. Durch längeres Drücken kann die Einstellung schnell vorgenommen werden.
5. Tippen Sie auf „°C / °F“, um die Anzeigeeinheit umzuschalten (auch aktuelle Temperatur).
6. Zeiteinstellung: 0 - 90 Min.  
Der Timer kann entweder über den Schieberegler oder mit den Tasten + / - eingestellt werden.  
Wenn der Timer „0“ erreicht, wird nur die Heizfunktion ausgeschaltet.

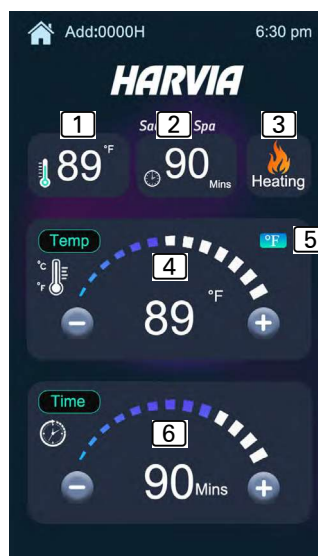

DE

### 8.4. Lights-Symbol

7. Farbpalette (weiß, rot, gelb, grün, blau, lila, rosa)
8. Farblicht (RGB): ein / aus
9. Farbrad (21 Farben verfügbar)
10. Leselicht - weiß: ein / aus
11. Automatischer Farbwechsel: ein / aus  
Kann eingeschaltet werden, wenn die RGB-Beleuchtung aktiviert ist. Die Leselampe und die Farbpalette werden deaktiviert.



### 8.5. Music-Symbol

Musikeinstellungen:

vorheriger Titel - Wiedergabe/Pause - nächster Titel  
Die Lautstärke kann von 2 bis 30 dB eingestellt werden.

Er muss mit der Lautstärke des angeschlossenen Geräts synchronisiert werden.

**12** Bluetooth-Steuerungssymbol:  
ein (blau) / aus (weiß)

Drücken Sie lange (3 Sekunden) um eine Verbindung mit ihre Mobiltelefon herzustellen. Aktivieren Sie die Bluetooth-Suchfunktion des Mobiltelefons und suchen Sie nach dem Bluetooth-Gerät "Sauna" (Übereinstimmungszeit = 7 Sekunden).

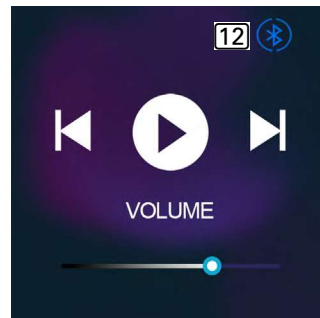

### 8.6. Model-Symbol

Alle Modusnamen werden in englischer Sprache angezeigt. Wenn ein Modus ausgewählt wird, leuchtet das entsprechende Symbol auf, um die Aktivierung anzuzeigen (z.B. Tiefenwärmemodus).

Dies sind festgelegte, empfohlene Modi.

Standard mode: 55°C für 45 min.

Relax mode: 40°C für 30 min.

Comfort mode: 50°C für 30 min.

Deep hot mode: 65°C für 10 min.

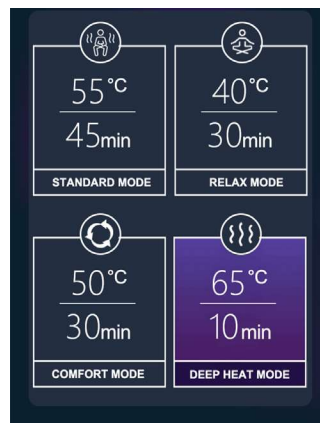

### 8.7. Einstellungen Bildschirm

**13** Manuelle Zeiteinstellung

**14** Helligkeit des Bildschirms

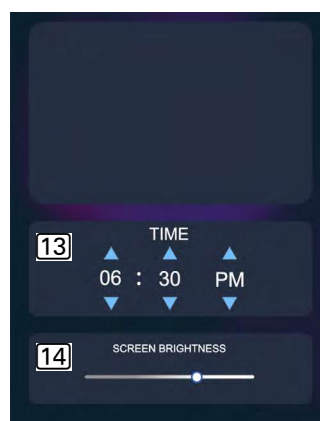

## 9. Problemlösung

<i>Description</i>	<i>Cause / rectification</i>
Das Touch-Bedienteil bleibt schwarz	Berühren Sie es für 5 Sekunden, um es zu aktivieren. Überprüfen Sie die Stromversorgung und die Sicherungen. Überprüfen Sie die Stecker des Bedienteils.
Infrarot Heizplatte wird nicht warm	Überprüfen Sie die Stecker der Heizplatte
Infrarot-Strahler heizt nicht	Überprüfen Sie die Stecker des Strahlers Überprüfen Sie den Dimmer – drehen Sie auf 100% (im Uhrzeigersinn). Überprüfen Sie das Strahlerelement hinter dem Glass, ob es gebrochen ist. Überprüfen Sie die Sicherung des Strahlerausganges im Leistungsteil.
Das Leselicht funktioniert nicht	Überprüfen Sie die Stecker des Leselichts. Überprüfen Sie, ob der automatischer Farbwechsel ausgeschaltet ist.
Kein oder schlechter Ton aus den Lautsprechern	Überprüfen Sie die Bluetooth Verbindung Ihres Mobiltelefones und die Lautstärke. Überprüfen Sie die Lautsprecherkabel.

DE

## 10. Wartung

Das Gerät ist wartungsfrei. Reinigen Sie das Produkt mit einem leicht feuchten, weichen Tuch. Zu grobe Tücher können Kratzer verursachen.

Verwenden Sie nur Wasser oder milde Reinigungsmittel, niemals Lösungsmittel oder ätzende Chemikalien - bei Bedarf empfehlen wir für die Inneneinrichtung den Harvia Sauna Cleaner (SAC25040 - Reinigung und Desinfektion).

## 11. Entsorgung



Entsorgen Sie das Verpackungsmaterial gemäß den geltenden Abfallentsorgungsvorschriften.

Gebrauchte Geräte enthalten sowohl wiederverwendbare Materialien als auch gefährliche Stoffe. Entsorgen Sie Ihr Altgerät daher nicht mit dem Hausmüll, sondern nach den örtlich geltenden Vorschriften.

## 12. Ersatzteile

[spareparts.harvia.com](http://spareparts.harvia.com)



## 13. Garantiebedingungen

[www.harvia.com](http://www.harvia.com)



# Harvia Onni

Cabine infrarouge

Instructions d'utilisation et de montage



Let's sauna.

Référence	Type	Taille
SGN1010CBT	Onni Onyx One	998 x 1073 x 2000 mm
SGN1010MT	Onni Sienna One	998 x 1073 x 2000 mm
SGN1310CBT	Onni Onyx Duo	1298 x 1073 x 2000 mm
SGN1310MT	Onni Sienna Duo	1298 x 1073 x 2000 mm



Onni Sienna One

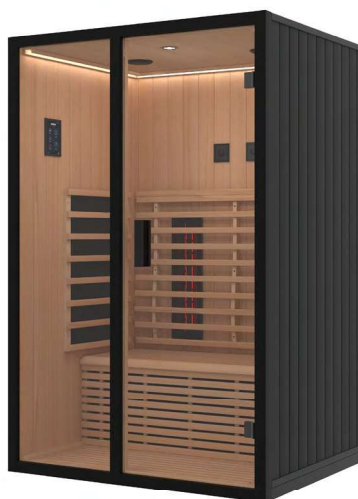

Onni Onyx Duo

FR



Version 01/26

## Table des matières

<b>1. Concernant ces instructions</b>	<b>3</b>
<b>2. Remarques importantes pour votre sécurité</b>	<b>3</b>
2.1. Usage conforme	3
2.2. Consignes de sécurité	4
<b>3. Description du produit</b>	<b>5</b>
3.1. Caractéristiques techniques ONNI ONE	5
3.3. Contenu de la livraison Onni One	6
3.2. Plan de construction Onni One	6
3.4. Nomenclature Onni One	7
3.5. Caractéristiques techniques ONNI DUO	8
3.6. Plan de construction Onni Duo	9
3.7. Contenu de la livraison Onni Duo	9
3.8. Nomenclature Onni Duo	10
<b>4. Montage</b>	<b>11</b>
<b>5. Illustrations de montage (à la fin des instructions)</b>	<b>19</b>
<b>6. Branchements électriques</b>	<b>12</b>
<b>7. Schéma de raccordement</b>	<b>12</b>
7.1. Schéma de raccordement Onni One	12
7.2. Schéma de raccordement Onni Duo	13
<b>8. Utilisation</b>	<b>14</b>
8.1. Préparation	14
8.2. Symbole Power	14
8.3. Symbole Heat	15
8.4. Symbole Lights	15
8.5. Symbole Music	16
8.6. Symbole Model	16
8.7. Réglages écran	16
<b>9. Dépannage</b>	<b>17</b>
<b>10. Entretien</b>	<b>18</b>
<b>11. Élimination</b>	<b>18</b>
<b>12. Pièces de rechange</b>	<b>18</b>
<b>13. Conditions de garantie</b>	<b>18</b>

## 1. Concernant ces instructions

Lisez attentivement ces instructions de montage et ce mode d'emploi et conservez-les à proximité de la cabine infrarouge. Vous pouvez ainsi consulter à tout moment des informations concernant son utilisation et relatives à votre sécurité.



Les présentes instructions de montage et mode d'emploi sont également disponibles dans la zone de téléchargement de notre site Internet [www.mediabank.harvia.com](http://www.mediabank.harvia.com)

## 2. Remarques importantes pour votre sécurité

La cabine infrarouge est conçue selon des règles techniques de sécurité reconnues. Cependant, des dangers peuvent survenir lors de l'utilisation. C'est pourquoi vous devez suivre les consignes de sécurité suivantes et les avertissements spécifiques des différents chapitres.

### 2.1. Usage conforme

**FR**

La cabine infrarouge sert à réchauffer le corps humain.

L'emplacement de la cabine doit être protégé des éclaboussures. Pour un fonctionnement optimal, la température ambiante doit être d'au moins 20 °C. L'humidité ambiante maximale ne doit pas dépasser 95 %.

La cabine doit être installée sur une surface plane. Une distance d'au moins 5 cm avec le mur doit être respectée.

Toute autre utilisation est considérée comme un usage non conforme. Un usage non conforme peut endommager le produit et provoquer de graves blessures, voire la mort.

## 2.2. Consignes de sécurité

- Les travaux de montage et de raccordement sur les parties électriques (commande, radiateurs...) doivent être effectués uniquement lorsque l'appareil n'est pas sous tension.
- Respectez également les dispositions légales du lieu d'installation.
- En cas de problèmes insuffisamment traités dans les instructions de montage, adressez-vous à votre fournisseur pour votre propre sécurité.
- La cabine ne doit pas être utilisée par des enfants de moins de 8 ans.
- La cabine peut être utilisée par des enfants de plus de 8 ans, par des personnes ayant des capacités psychiques, sensorielles ou mentales limitées et par des personnes manquant d'expérience et de connaissances que
  - sous surveillance.
  - lorsque l'utilisation en toute sécurité leur a été montrée et qu'ils comprennent les dangers qui peuvent survenir.
- Les enfants ne doivent pas jouer avec la cabine.
- Les enfants de moins de 14 ans ne peuvent nettoyer la cabine que sous surveillance.
- La cabine ne doit pas être nettoyée avec des nettoyeurs à vapeur, des nettoyeurs haute pression ou de l'eau pulvérisée.
- Pour des raisons de santé, n'utilisez pas la cabine lorsque vous êtes sous l'influence de l'alcool, de médicaments ou de drogues.
- Assurez-vous qu'aucun objet inflammable ne se trouve sur les éléments chauffants avant de mettre en marche la commande.

### 3. Description du produit

<b>Onni Onyx</b> One / Duo	Matériel de cabine extérieur	Hemlock black
	Matériel de cabine intérieur	Cèdre rouge
	Équipement intérieur	Cèdre rouge
<b>Onni Sienna</b> One / Duo	Matériel de cabine extérieur	Acajou
	Matériel de cabine intérieur	Acajou
	Équipement intérieur	Tsuga
Panneau de commande tactile		7"
Plage de réglage de la température		20-70 °C / 68-158 °F
Durée de chauffage		0 - 90 min.
Programmes utilisateur		4 préprogrammés
Lumière colorée LED		RGBW
Lampe de lecture blanche		Spot LED
Système audio Bluetooth		2 haut-parleurs

FR

#### 3.1. Caractéristiques techniques ONNI ONE

Dimensions de la cabine (L x l (profondeur) x h)	998 x 1 073 x 2 000 mm
Tension de service	230 VAC 50 Hz
Puissance totale	1 410 watts ; 6,1 A
Radiateur infrarouge à intensité variable	1 x 350 W
Plaques chauffantes, paroi latérale	2 x 380 W
Plaque chauffante, mollets	1 x 150 W
Plaque chauffante, sol	1 x 150 W



Onni Onyx One SGN1010CBT



Onni Sienna One SGN1010MT

### 3.2. Plan de construction Onni One

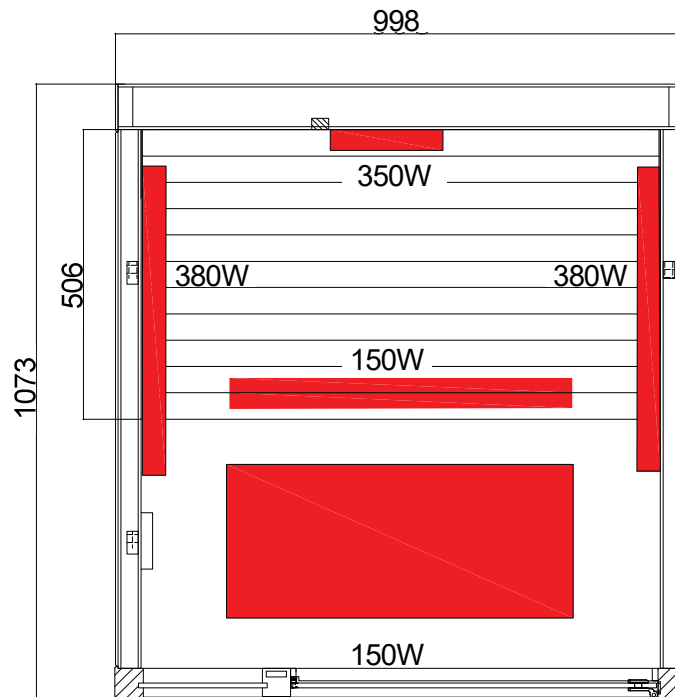

### 3.3. Contenu de la livraison Onni One

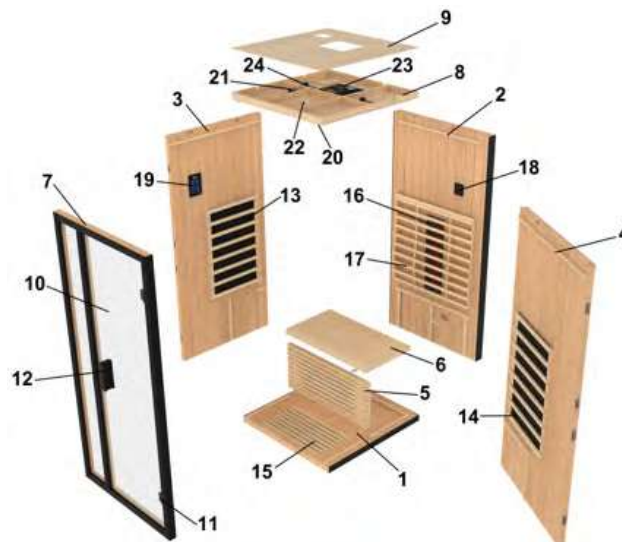

### 3.4. Nomenclature Onni One

N°	NOM	Dimensions [mm]	Pièce
1	Grille de plancher	1 021x998x66	1
2	Élément mural, arrière	1 950x998x100	1
3	Élément mural, gauche	1 950x942x75	1
4	Élément mural, droite	1 950x942x75	1
5	Plaque chauffante du banc	904x400x40	1
6	Banc	904x506x40	1
7	Face avant	2 000x1000x54	2
8	Élément de toit	938x904x63	2
9	Couverture de toit	934x900x5	1
10	Porte en verre	1 890x636x8	1
11	Charnière de porte noire	65x55x30	2
12	Poignée de porte	200x40x35	2
13	Plaque chauffante, gauche	790x540x30	1
14	Plaque chauffante, droite	790x540x30	1
15	Plancher plaque chauffante	645x345x28	1
16	Radiateur IR Harvia HVIS 350M	179x687x71	1
17	Dossier	850x800x77	1
18	Variateur	86x86x36	2
19	Panneau de commande de l'écran tactile	180x114x21	1
20	Bandes lumineuses colorées LED	2600	1
21	Bluetooth box	120x80x30	1
22	Lampe de lecture blanche	Ø68x25	1
23	Commande du bloc de puissance	240x200x55	1
24	Haut-parleurs	Ø135x20	2
	Connecteurs pour meubles	80x16	2
	Vis (banc)	4x40	8
	Vis	3x30	24
	Vis (couverture de toit)	3x20	16
	Vis (éléments muraux arrière et latéraux)	6x55	6
	Vis (poignée de porte)	6x55	2
	Instructions de montage et mode d'emploi		1

FR

### 3.5. Caractéristiques techniques ONNI DUO

Dimensions de la cabine (L x l (profondeur) x h)	1 298 x 1 073 x 2 000 mm
Alimentation électrique	230 VAC 50 Hz
Puissance totale	1 860 watts ; 8 A
Radiateur infrarouge à intensité variable	2 x 350 W
Plaques chauffantes, paroi latérale	2 x 380 W
Plaques chauffantes, mollets	1 x 200 W
Plaques chauffantes, sol	1 x 200 W

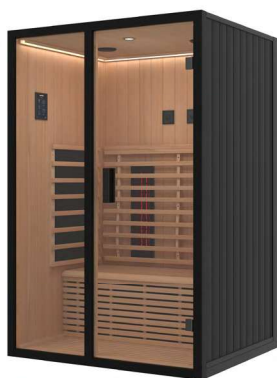

Onni Onyx Duo SGN1310CBT



Onni Sienna Duo SGN1310MT

### 3.6. Plan de construction Onni Duo

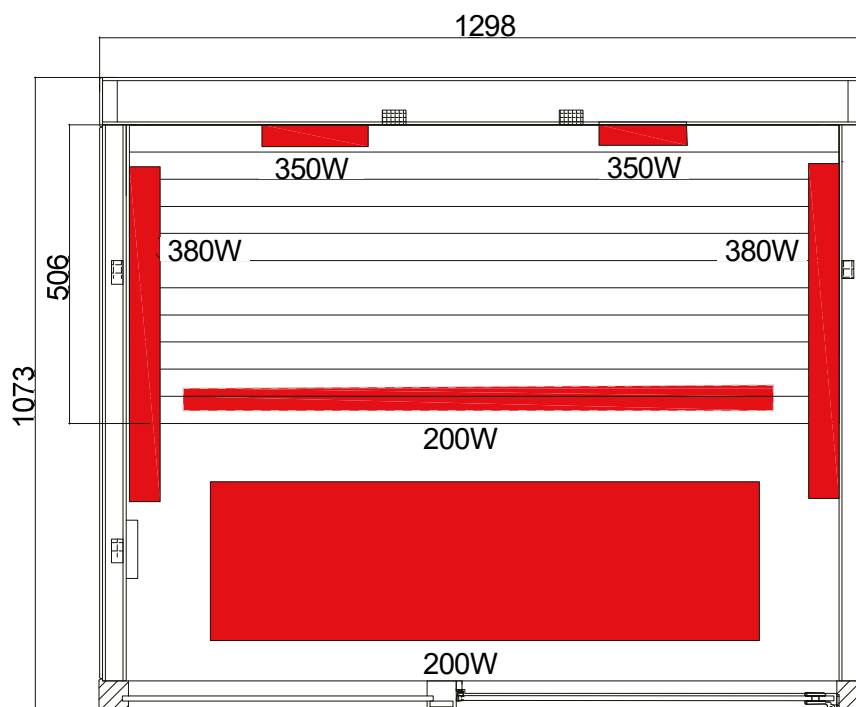

FR

### 3.7. Contenu de la livraison Onni Duo

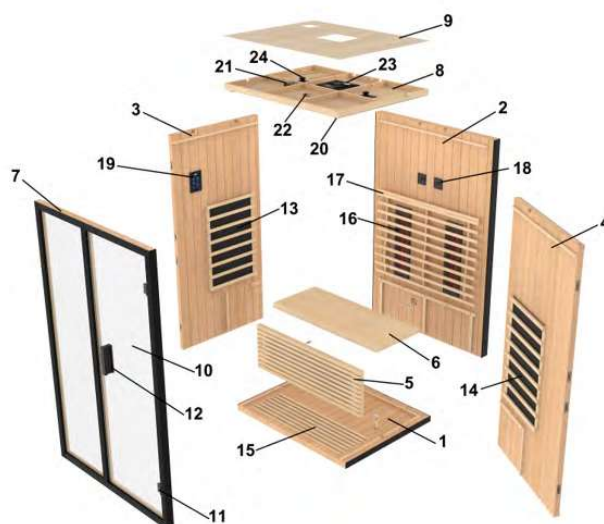

**3.8. Nomenclature Onni Duo**

N°	NOM	Dimensions [mm]	Pièce
1	Grille de plancher	1 021x998x66	1
2	Élément mural, arrière	1 950x998x100	1
3	Élément mural, gauche	1 950x942x70	1
4	Élément mural, droite	1 950x942x70	1
5	Plaque chauffante du banc	904x400x40	1
6	Banc	904x506x40	1
7	Face avant	2 000x1 000x54	2
8	Élément de toit	938x904x63	2
9	Couverture de toit	934x900x5	1
10	Porte en verre	200x40x35	2
11	Charnière de porte noire	65x55x30	2
12	Poignée de porte	1 890x636x8	1
13	Plaque chauffante, gauche	790x540x30	1
14	Plaque chauffante, droite	790x540x30	1
15	Plancher plaque chauffante	645x345x28	1
16	Radiateur IR Harvia HVIS 350M	179x687x71	2
17	Dossier	850x800x77	1
18	Variateur	86x86x36	2
19	Panneau de commande de l'écran tactile	180x114x21	1
20	Bandes lumineuses colorées LED	Ø68x25	1
21	Bluetooth box	Ø135x20	2
22	Lampe de lecture blanche	123x100	1
23	Commande du bloc de puissance	240x200x55	1
24	Haut-parleurs	Ø135x20	2
	Connecteurs pour meubles	80x16	2
	Vis (banc)	4x40	8
	Vis	3x30	24
	Vis (couverture de toit)	3x20	16
	Vis (éléments muraux arrière et latéraux)	6x55	6
	Vis (poignée de porte)	6x55	2
	Instructions de montage et mode d'emploi		1

## 4. Montage

Avant de commencer les travaux, vérifiez au moyen de la nomenclature si toutes les pièces ont bien été livrées. S'il devait s'avérer que des pièces manquent, informez votre revendeur dans les 14 jours suivant la réception de la cabine.



Une deuxième personne doit être disponible pour vous aider.  
En outre, nous recommandons de prépercer les trous pour les vis.



Contrôle de l'angle droit :

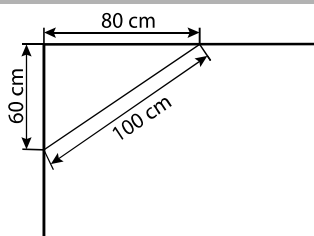

Manipulez le verre avec soin : Faire particulièrement attention avec les bords de la vitre ; en cas de choc, le verre trempé peut se briser en petits morceaux. Placez un rembourrage de protection (par ex., un emballage en carton) sous le bord de la vitre.

FR

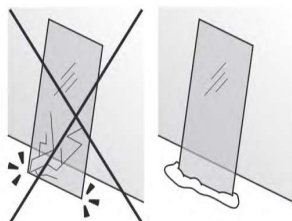

## Outils requis

 Tournevis

 Niveau à bulle

 Cutter



Escabeau



Mètre ruban

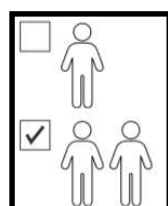

Deux personnes  
nécessaires

## 5. Illustrations de montage (à la fin des instructions) Page 19

## 6. Branchements électriques

Raccordez tous les branchements selon 7. Schéma de raccordement à la page 12 et ensuite la commande (bloc d'alimentation) à la prise murale.

Après avoir allumé le sauna, l'écran tactile reste en mode veille et ne s'allume pas. Suivez les instructions sous 8. Utilisation à la page 14.

## 7. Schéma de raccordement

### 7.1. Schéma de raccordement Onni One

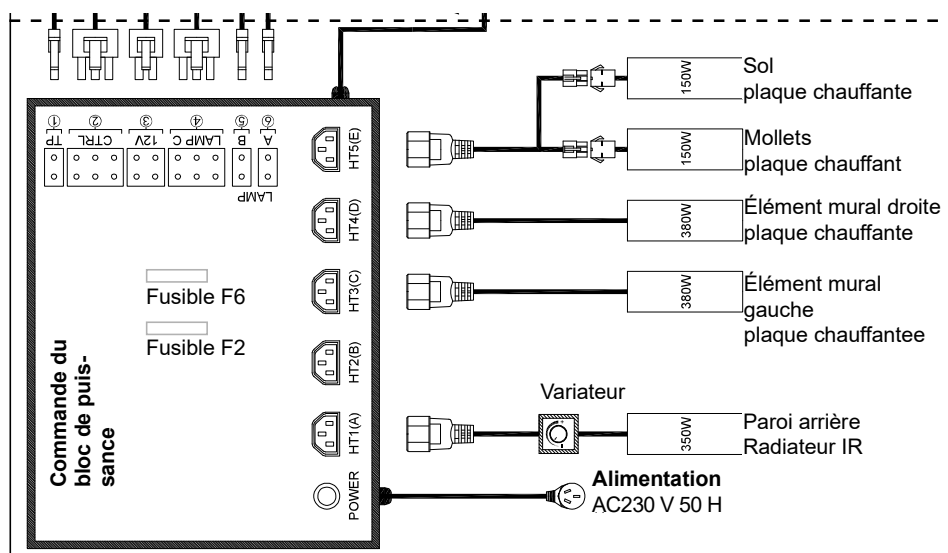

## 7.2. Schéma de raccordement Onni Duo

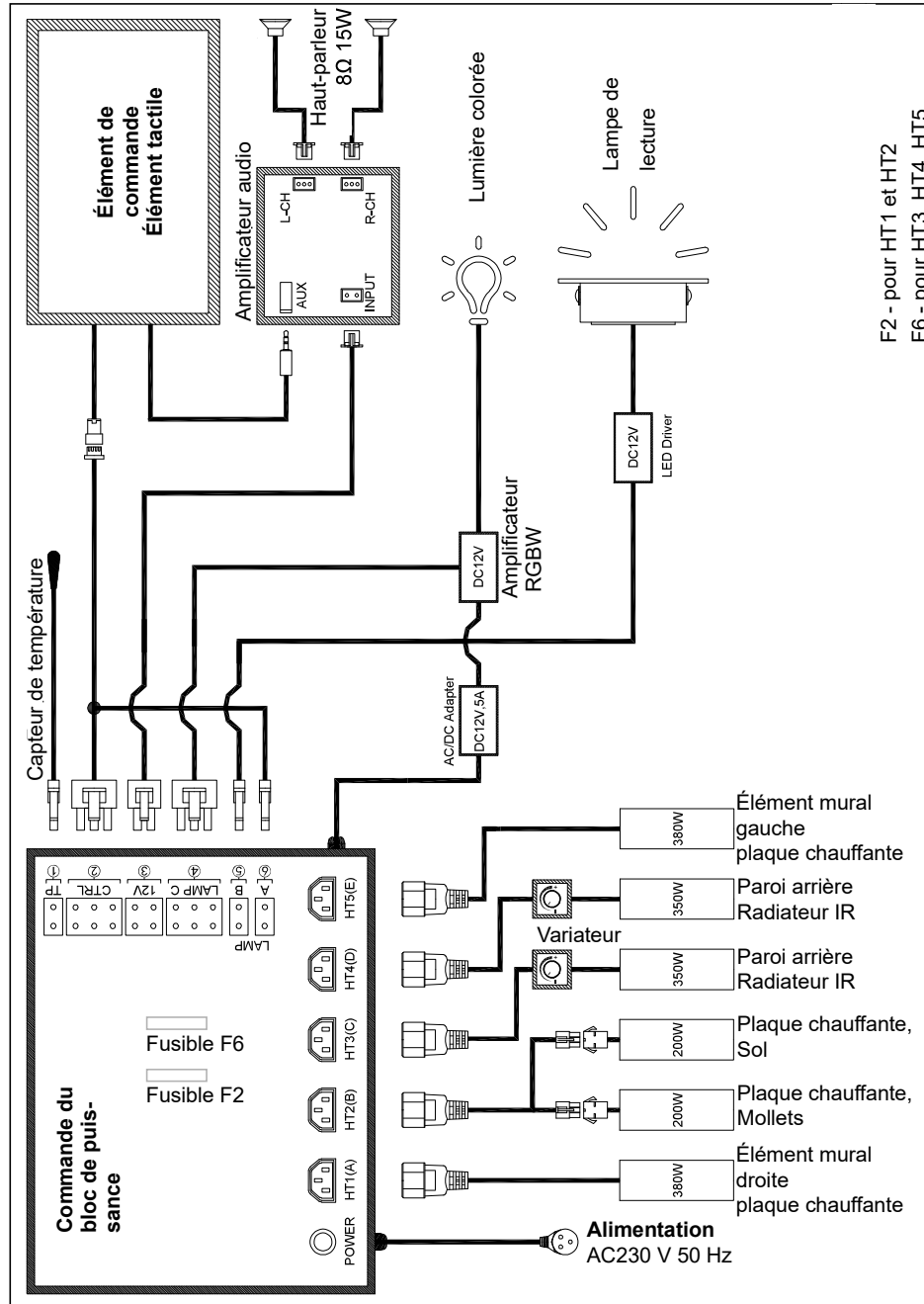

F2 - pour HT1 et HT2  
F6 - pour HT3, HT4, HT5

FR

## 8. Utilisation

### 8.1. Préparation

Si l'écran tactile ne s'allume pas, la commande reste en mode veille. Appuyez et maintenez votre doigt sur n'importe quel endroit de l'écran pendant 3 à 5 secondes pour l'activer. Après que la « page de démarrage » est restée allumée pendant 2 secondes, l'écran passe automatiquement à la page « Accueil ».

Le module heure, situé dans le coin supérieur droit, affiche un format 12 heures et se met à jour automatiquement via la synchronisation réseau ou manuellement dans les paramètres.

Il est possible de cliquer sur les symboles « Heat », « Lights », « Music », « Model », « Power », livre et paramètres -> appuyer dessus vous permet d'accéder aux pages de réglages correspondantes.

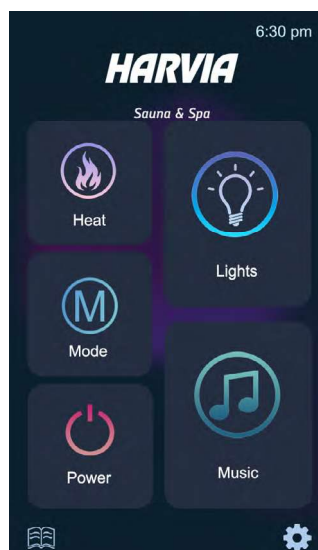

Le symbole de livre dans le coin inférieur gauche permet d'accéder aux pages de tutoriels. Cet appareil prend uniquement en charge une connexion Wi-Fi sur la bande 2,4 GHz.

Le symbole de paramètres dans le coin inférieur droit permet d'accéder à la page de paramètres.

Ce produit dispose d'une fonction de mémoire. Les derniers paramètres sont restaurés tant que l'alimentation électrique reste connectée.

Sur les pages suivantes, vous trouverez une maison dans le coin supérieur gauche. En appuyant dessus, vous revenez à la page d'accueil.

### 8.2. Symbole Power

En appuyant dessus, vous activez tous les modules inactifs à l'écran (Heat, Lights, Music, Model, Power et paramètres). Ces modules ne peuvent être commandés qu'après l'activation. Toutes les lampes s'allument simultanément (lampe de lecture et lampe RGB en blanc).

Appuyez à nouveau sur « Power » pour éteindre toutes les lumières et désactiver la fonction de chauffage.

Pour éteindre complètement le produit, appuyez longuement (3 secondes) sur le symbole « Power » (l'écran s'éteint, le chauffage est désactivé et l'éclairage s'éteint après un délai de 30 secondes).

### 8.3. Symbole Heat

1. Température actuelle
2. Durée de chauffage restante
3. État du chauffage : act (orange) / dés (foncé)  
Lorsque la température sélectionnée ou maximale est atteinte, tous les éléments chauffants sont automatiquement désactivés et le symbole d'état devient blanc. Dès que la température descend de 2 °C en dessous de la température sélectionnée auparavant, les éléments chauffants se remettent automatiquement en marche.
4. Réglages de la température : 20-70 °C / 68-158 °F  
La température peut être réglée soit avec le curseur soit avec les touches + / -. Une pression prolongée permet d'effectuer rapidement le réglage.
5. Appuyez sur « °C / °F » pour changer l'unité d'affichage (également température actuelle).
6. Réglage de la durée : 0 - 90 min.  
Le minuteur peut être réglé soit à l'aide du curseur, soit à l'aide des touches + / -. Lorsque le minuteur atteint « 0 », seule la fonction de chauffage est désactivée.

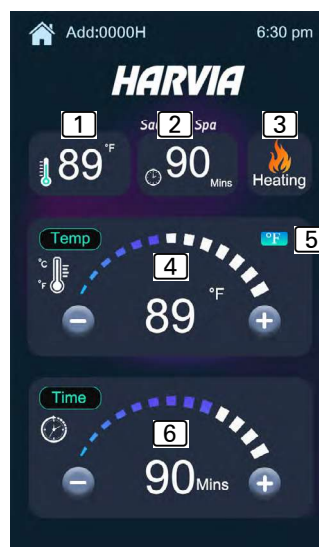

FR

### 8.4. Symbole Lights

- 7 Palette de couleurs (blanc, rouge, jaune, vert, bleu, violet, rose)
- 8 Lumière colorée (RGB) : act / dés
- 9 Roue des couleurs (21 couleurs disponibles)
- 10 Lampe de lecture - blanc : act / dés
- 11 Changement de couleur automatique : act / dés  
Peut être activé lorsque l'éclairage RGB est activé. La lampe de lecture et la palette de couleurs sont désactivées.



### 8.5. Symbole Music

Réglages de la musique :  
titre précédent - lecture/pause - titre suivant  
Le volume peut être réglé entre 2 et 30 dB.  
Il doit être synchronisé avec le volume de l'appareil connecté.

**12** Symbole de commande du Bluetooth :  
act (bleu) / dés (blanc)

Appuyez longuement (3 secondes) pour établir une connexion avec votre téléphone portable. Activez la fonction de recherche Bluetooth du téléphone portable et recherchez l'appareil Bluetooth « Sauna » (temps de correspondance = 7 secondes).

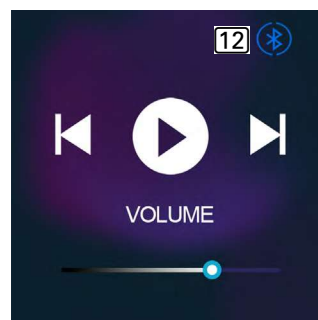

### 8.6. Symbole Model

Tous les noms de modes s'affichent en anglais.  
Quand un mode est sélectionné, le symbole correspondant s'allume pour afficher l'activation (par ex. mode de chaleur profonde).

Ce sont des modes définis et recommandés.

Standard mode: 55 °C pendant 45 min.

Relax mode: 40 °C pendant 30 min.

Comfort mode: 50 °C pendant 30 min.

Deep hot mode: 65 °C pendant 10 min.

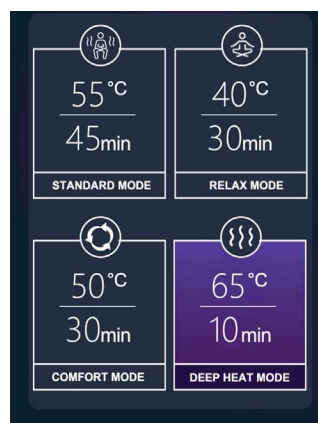

### 8.7. Réglages écran

**13** Réglage manuel de la durée

**14** Luminosité de l'écran

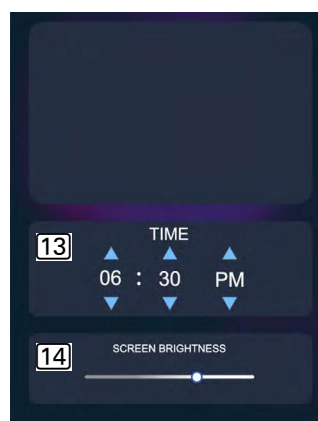

## 9. Dépannage

<i>Description</i>	<i>Cause / rectification</i>
Le panneau de commande tactile reste noir	Appuyez dessus pendant 5 secondes pour l'activer. Vérifiez l'alimentation électrique et les fusibles. Vérifiez les connecteurs du panneau de commande.
La plaque chauffante infrarouge ne chauffe pas	Vérifiez les connecteurs de la plaque chauffante
Le radiateur infrarouge ne chauffe pas	Vérifiez les connecteurs du radiateur Vérifiez le variateur – tournez-le à 100 % (dans le sens des aiguilles d'une montre). Vérifiez si l'élément chauffant derrière la vitre est cassé. Vérifiez la sécurité de la sortie du radiateur dans le bloc de puissance.
La lampe de lecture ne fonctionne pas	Vérifiez les connecteurs du panneau de la lampe de lecture. Vérifiez si le changement de couleur automatique est désactivé.
Pas de son ou son de mauvaise qualité provenant des haut-parleurs	Vérifiez la connexion Bluetooth de votre téléphone portable et le volume. Vérifiez les câbles des haut-parleurs.

FR

## 10. Entretien

L'appareil ne nécessite aucun entretien. Nettoyez le produit à l'aide d'un chiffon humide et doux. Les chiffons trop rugueux peuvent causer des rayures.

Utilisez uniquement de l'eau ou des détergents doux, jamais de solvants ou de produits chimiques corrosifs - si nécessaire, nous vous recommandons d'utiliser le produit Harvia Sauna Cleaner (SAC25040 - nettoyage et désinfection) pour l'intérieur.

## 11. Élimination



Éliminez les matériaux d'emballage conformément aux réglementations en vigueur en matière d'élimination des déchets.

Les appareils usagés contiennent à la fois des matériaux recyclables, et des substances dangereuses. Ne jetez donc pas votre appareil usagé avec les ordures ménagères, mais conformément aux directives locales en vigueur.

## 12. Pièces de rechange

[spareparts.harvia.com](http://spareparts.harvia.com)



## 13. Conditions de garantie

[www.harvia.com](http://www.harvia.com)



# Harvia Onni

Cabina de sauna de infrarrojos  
Instrucciones de uso y montaje



Let's sauna.

N.º de art.	Tipo	Tamaño
SGN1010CBT	Onni Onyx One	998 x 1073 x 2000 mm
SGN1010MT	Onni Sienna One	998 x 1073 x 2000 mm
SGN1310CBT	Onni Onyx Duo	1298 x 1073 x 2000 mm
SGN1310MT	Onni Sienna Duo	1298 x 1073 x 2000 mm



Onni Sienna One

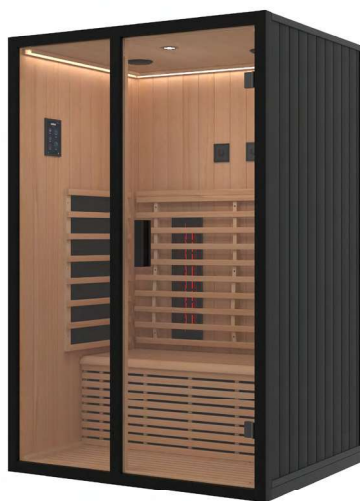

Onni Onyx Duo

ES



## ÍNDICE

<b>1. Sobre este manual</b>	<b>3</b>
<b>2. Indicaciones útiles para su seguridad</b>	<b>3</b>
2.1. Uso previsto	3
2.2. Indicaciones de seguridad	4
<b>3. Descripción del producto</b>	<b>5</b>
3.1. Datos técnicos ONNI ONE	5
3.3. Contenido del envío Onni One	6
3.2. Plano Onni One	6
3.4. Lista de componentes Onni One	7
3.5. Datos técnicos ONNI DUO	8
3.6. Plano Onni Duo	9
3.7. Contenido del envío Onni Duo	9
3.8. Lista de componentes Onni Duo	10
<b>4. Montaje</b>	<b>11</b>
<b>5. Ilustraciones de montaje (al final del manual)</b>	<b>19</b>
<b>6. Conexión eléctrica</b>	<b>12</b>
<b>7. Esquema de conexiones</b>	<b>12</b>
7.1. Esquema de conexiones Onni One	12
7.2. Esquema de conexiones Onni Duo	13
<b>8. Manejo</b>	<b>14</b>
8.1. Preparación	14
8.2. Símbolo de encendido	14
8.3. Símbolo Heat	15
8.4. Símbolo Lights	15
8.5. Símbolo Music	16
8.6. Símbolo Model	16
8.7. Pantalla de ajustes	16
<b>9. Resolución de problemas</b>	<b>17</b>
<b>10. Mantenimiento</b>	<b>18</b>
<b>11. Eliminación</b>	<b>18</b>
<b>12. Piezas de repuesto</b>	<b>18</b>
<b>13. Condiciones de garantía</b>	<b>18</b>

## 1. Sobre este manual

Lea detenidamente estas instrucciones de montaje y uso, y guárdelas cerca de la cabina de sauna de infrarrojos. De esta forma podrá consultar en todo momento la información necesaria para su seguridad y para utilizar el dispositivo.



Encontrará también nuestras instrucciones de montaje y uso en el área de descargas de nuestra página web [www.mediabank.harvia.com](http://www.mediabank.harvia.com)

## 2. Indicaciones útiles para su seguridad

La cabina de sauna de infrarrojos está construida conforme a las reglas técnicas de seguridad homologadas. A pesar de ello, su utilización puede comportar riesgos. Por esta razón, respete las indicaciones de seguridad siguientes, así como las advertencias especiales de cada capítulo.

### 2.1. Uso previsto

La cabina de sauna de infrarrojos sirve para calentar el cuerpo humano.

ES

La ubicación de la cabina de sauna debe estar protegida contra salpicaduras de agua. Para garantizar un funcionamiento óptimo, la ubicación debe tener una temperatura ambiente de al menos 20 °C. La humedad máxima del aire ambiente no debe superar el 95 %.

La cabina de sauna debe colocarse sobre una superficie plana. La separación con respecto a las paredes debe ser de 5 cm como mínimo.

Cualquier uso que difiera de los mencionados se considerará un uso indebido. Un uso indebido puede provocar daños en el producto, así como graves lesiones o incluso la muerte.

## 2.2. Indicaciones de seguridad

- Los trabajos de montaje y conexión de las piezas eléctricas (control, radiadores, etc.) solo deben llevarse a cabo sin tensión.
- Tenga también en cuenta las disposiciones legales locales que rijan en el lugar de instalación.
- Para su seguridad, consulte a su distribuidor en caso de que surjan problemas que no estén contemplados detalladamente en las instrucciones de montaje.
- La cabina de sauna no debe ser utilizada por niños menores de 8 años.
- La cabina de sauna puede ser utilizada por niños mayores de 8 años, por personas con discapacidades psíquicas, sensoriales o mentales y por personas que carezcan de la experiencia y conocimientos oportunos bajo determinadas condiciones:
  - bajo supervisión.
  - si se les ha mostrado la manera de utilizarla de forma segura y han comprendido los riesgos que implica.
- Los niños no deben jugar con la cabina de sauna.
- Los niños menores de 14 años solo pueden limpiar la cabina de sauna bajo la supervisión de un adulto.
- La cabina de sauna no debe limpiarse con limpiadores de vapor, equipos de alta presión ni con agua pulverizada.
- Por razones de salud, renuncie a usar la sauna si se halla bajo la influencia de alcohol, medicamentos o drogas.
- Antes de encender el control, asegúrese de que no haya ningún objeto combustible encima de los elementos calefactores.

### 3. Descripción del producto

<b>Onni Onyx</b> One / Duo	Material exterior de la cabina de sauna	Abeto canadiense negro
	Material interior de la cabina de sauna	Cedro rojo
	Mobiliario interior	Cedro rojo
<b>Onni Sienna</b> One / Duo	Material exterior de la cabina de sauna	Caoba
	Material interior de la cabina de sauna	Caoba
	Mobiliario interior	Abeto canadiense
Módulo de mando táctil		7"
Rango de ajuste de temperatura		20-70°C / 68-158°F
Tiempo de calentamiento		0 - 90 min.
Programas de usuario		4 preprogramados
Luz LED de color		RGBW (RVAB)
Luz de lectura blanca		Foco LED
Equipo de música Bluetooth		2 altavoces

#### 3.1. Datos técnicos ONNI ONE

Dimensiones de la cabina de sauna (L x A (profundidad) x H)	998 x 1073 x 2000 mm
Tensión de servicio	230 VCA 50 Hz
Potencia total	1410 vatios; 6,1 A
Radiador IR regulable	1 x 350 W
Placas calefactoras, pared lateral	2 x 380 W
Placa calefactora, pantorrillas	1 x 150 W
Placas calefactoras, suelo	1 x 150 W

ES



Onni Onyx One SGN1010CBT



Onni Sienna One SGN1010MT

### 3.2. Plano Onni One

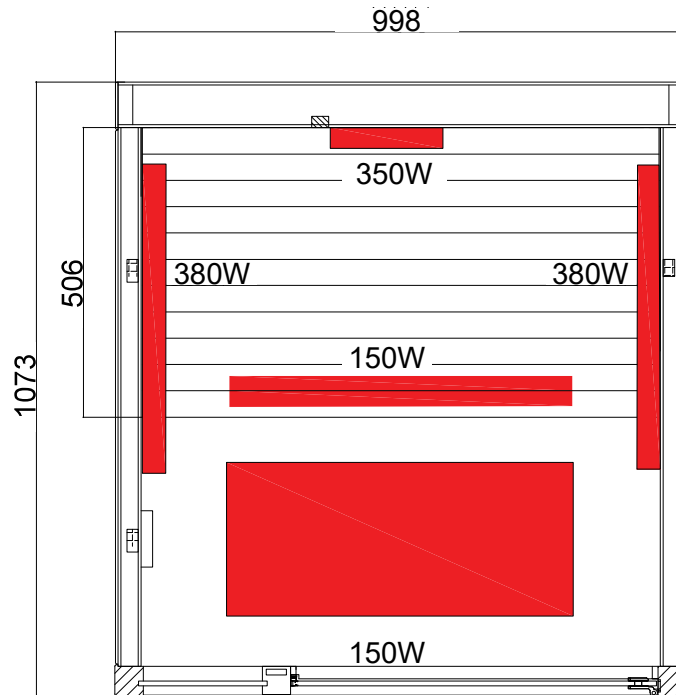

### 3.3. Contenido del envío Onni One

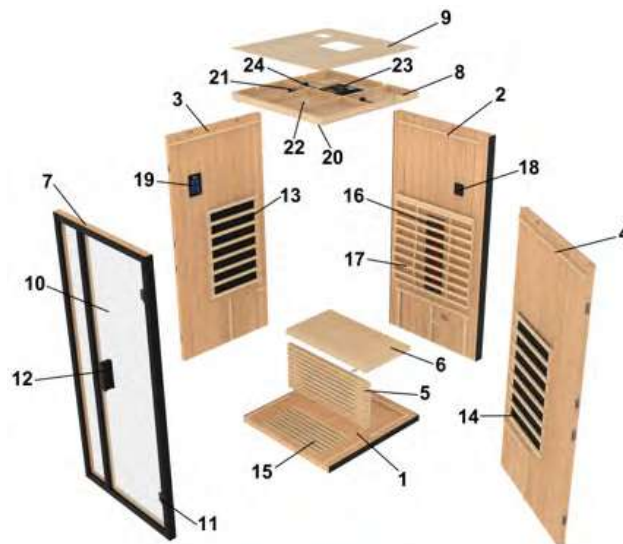

**3.4. Lista de componentes Onni One**

N.º	NOMBRE	Dimensiones [mm]	Unidades
1	Rejilla de suelo	1021x998x66	1
2	Elemento de pared, trasero	1950x998x100	1
3	Elemento de pared, izquierda	1950x942x75	1
4	Elemento de pared, derecha	1950x942x75	1
5	Placa calefactora del banco	904x400x40	1
6	Banco	904x506x40	1
7	Parte delantera	2000x1000x54	2
8	Módulo de techo	938x904x63	2
9	Cubierta del techo	934x900x5	1
10	Puerta de vidrio	1890x636x8	1
11	Bisagras de puerta negras	65x55x30	2
12	Manilla de puerta	200x40x35	2
13	Placa calefactora, izquierda	790x540x30	1
14	Placa calefactora, derecha	790x540x30	1
15	Placa calefactora del suelo	645x345x28	1
16	Radiador IR Harvia HVIS 350M	179x687x71	1
17	Respaldo	850x800x77	1
18	Regulador	86x86x36	2
19	Módulo de mando con pantalla táctil	180x114x21	1
20	Tira de luces LED de colores	2600	1
21	Altavoz Bluetooth	120x80x30	1
22	Luz de lectura blanca	Ø68x25	1
23	Control del módulo de potencia	240x200x55	1
24	Altavoz	Ø135x20	2
	Conector para muebles	80x16	2
	Tornillos (banco)	4x40	8
	Tornillos	3x30	24
	Tornillos (cubierta del techo)	3x20	16
	Tornillos (elementos de pared traseros y laterales)	6x55	6
	Tornillos (manilla de la puerta)	6x55	2
	Instrucciones de montaje y uso		1

ES

**3.5. Datos técnicos ONNI DUO**

Dimensiones de la cabina de sauna (L x A (profundidad) x H)	1298 x 1073 x 2000 mm
Suministro de tensión	230 VCA 50 Hz
Potencia total	1860 vatios; 8 A
Radiador IR regulable	2 x 350 W
Placas calefactoras, pared lateral	2 x 380 W
Placa calefactora, pantorrillas	1 x 200 W
Placas calefactoras, suelo	1 x 200 W

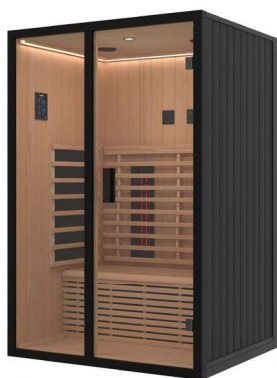

Onni Onyx Duo SGN1310CBT



Onni Sienna Duo SGN1310MT

### 3.6. Plano Onni Duo

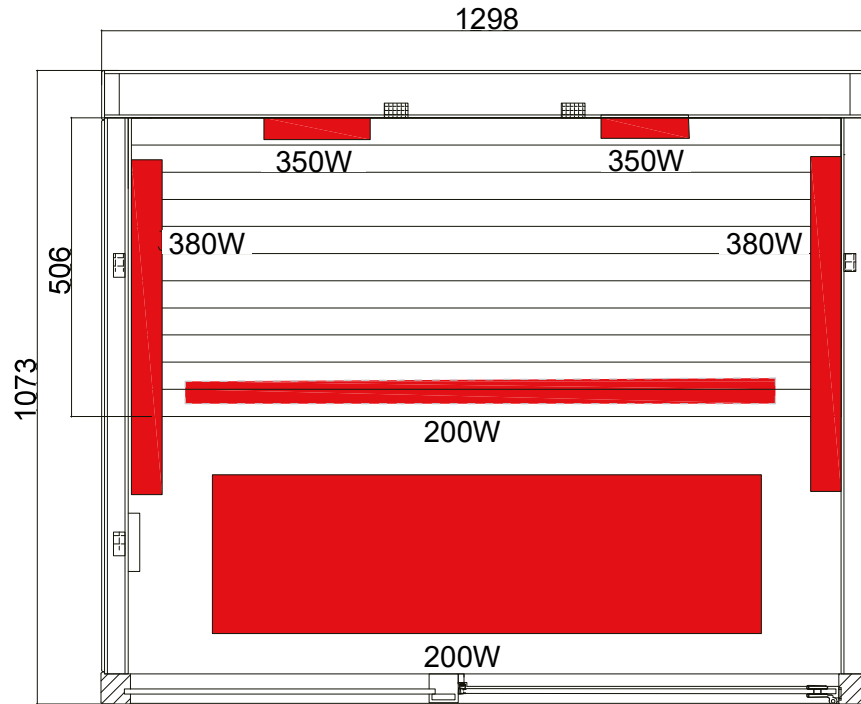

ES

### 3.7. Contenido del envío Onni Duo

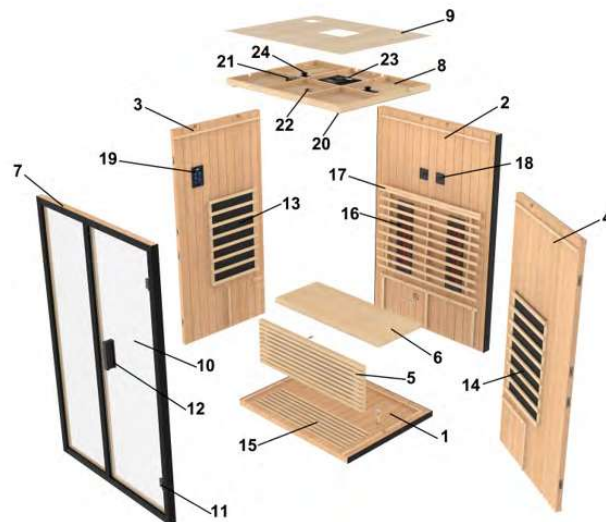

**3.8. Lista de componentes Onni Duo**

N.º	NOMBRE	Dimensiones [mm]	Unidades
1	Rejilla de suelo	1021x998x66	1
2	Elemento de pared, trasero	1950x998x100	1
3	Elemento de pared, izquierda	1950x942x70	1
4	Elemento de pared, derecha	1950x942x70	1
5	Placa calefactora del banco	904x400x40	1
6	Banco	904x506x40	1
7	Parte delantera	2000x1000x54	2
8	Módulo de techo	938x904x63	2
9	Cubierta del techo	934x900x5	1
10	Puerta de vidrio	200x40x35	2
11	Bisagras de puerta negras	65x55x30	2
12	Manilla de puerta	1890x636x8	1
13	Placa calefactora, izquierda	790x540x30	1
14	Placa calefactora, derecha	790x540x30	1
15	Placa calefactora del suelo	645x345x28	1
16	Radiador IR Harvia HVIS 350M	179x687x71	2
17	Respaldo	850x800x77	1
18	Regulador	86x86x36	2
19	Módulo de mando con pantalla táctil	180x114x21	1
20	Tira de luces LED de colores	Ø68x25	1
21	Altavoz Bluetooth	Ø135x20	2
22	Luz de lectura blanca	123x100	1
23	Control del módulo de potencia	240x200x55	1
24	Altavoz	Ø135x20	2
	Conector para muebles	80x16	2
	Tornillos (banco)	4x40	8
	Tornillos	3x30	24
	Tornillos (cubierta del techo)	3x20	16
	Tornillos (elementos de pared traseros y laterales)	6x55	6
	Tornillos (manilla de la puerta)	6x55	2
	Instrucciones de montaje y uso		1

## 4. Montaje

Antes de empezar el montaje, compruebe que haya recibido todas las piezas indicadas en la lista de componentes. Si se diera la circunstancia de que falta alguna pieza, informe de ello a su distribuidor antes de que pasen 14 días desde el momento de recepción de la cabina de sauna.



Para el montaje necesitará la ayuda de otra persona. Además, recomendamos taladrar previamente los agujeros para los tornillos.



Comprobación de un ángulo recto:

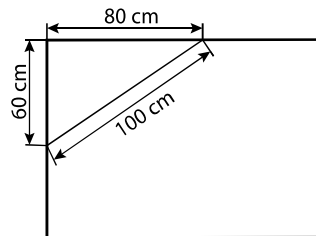

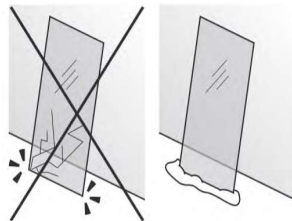

Manipule el vidrio con cuidado: Preste una atención especial a los bordes del vidrio, ya que el vidrio templado puede romperse en pequeños fragmentos al recibir un golpe. Coloque un acolchado protector (por ejemplo, cartón de embalaje) debajo del borde de vidrio.

**ES**

## Herramientas necesarias

-  Destornillador
-  Nivel de burbuja
-  Cúter

-  Escalera
-  Cinta métrica

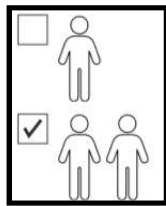

Se necesitan dos personas

## 5. Ilustraciones de montaje (al final del manual) **Página 19**

## 6. Conexión eléctrica

Conecte todas las conexiones según 7. Esquema de conexiones en la página 12 y, a continuación, conecte el control (fuente de alimentación) a la toma de corriente de la pared.

Después de encender la sauna, la pantalla táctil permanece en modo de espera y no se ilumina. Siga las instrucciones que se indican en 8. Manejo en la página 14.

## 7. Esquema de conexiones

### 7.1. Esquema de conexiones Onni One

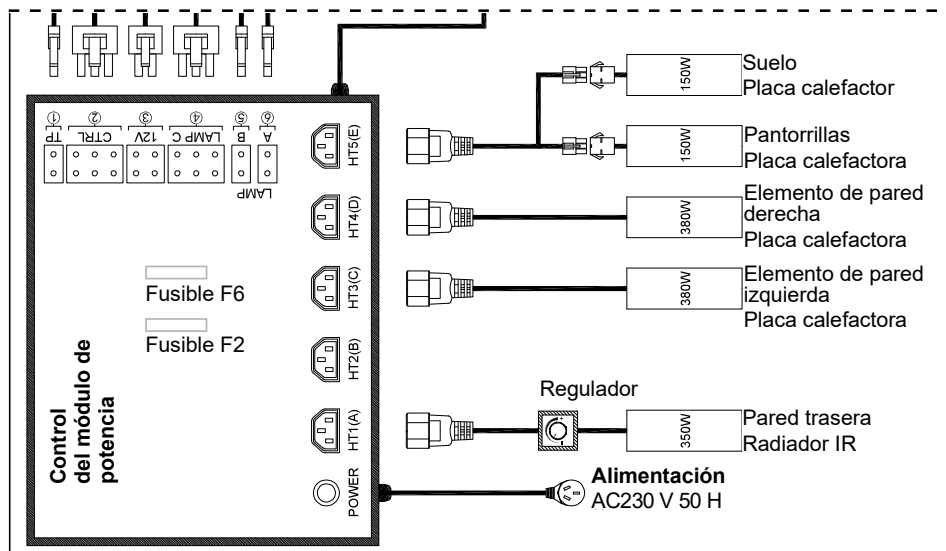

## 7.2. Esquema de conexiones Onni Duo

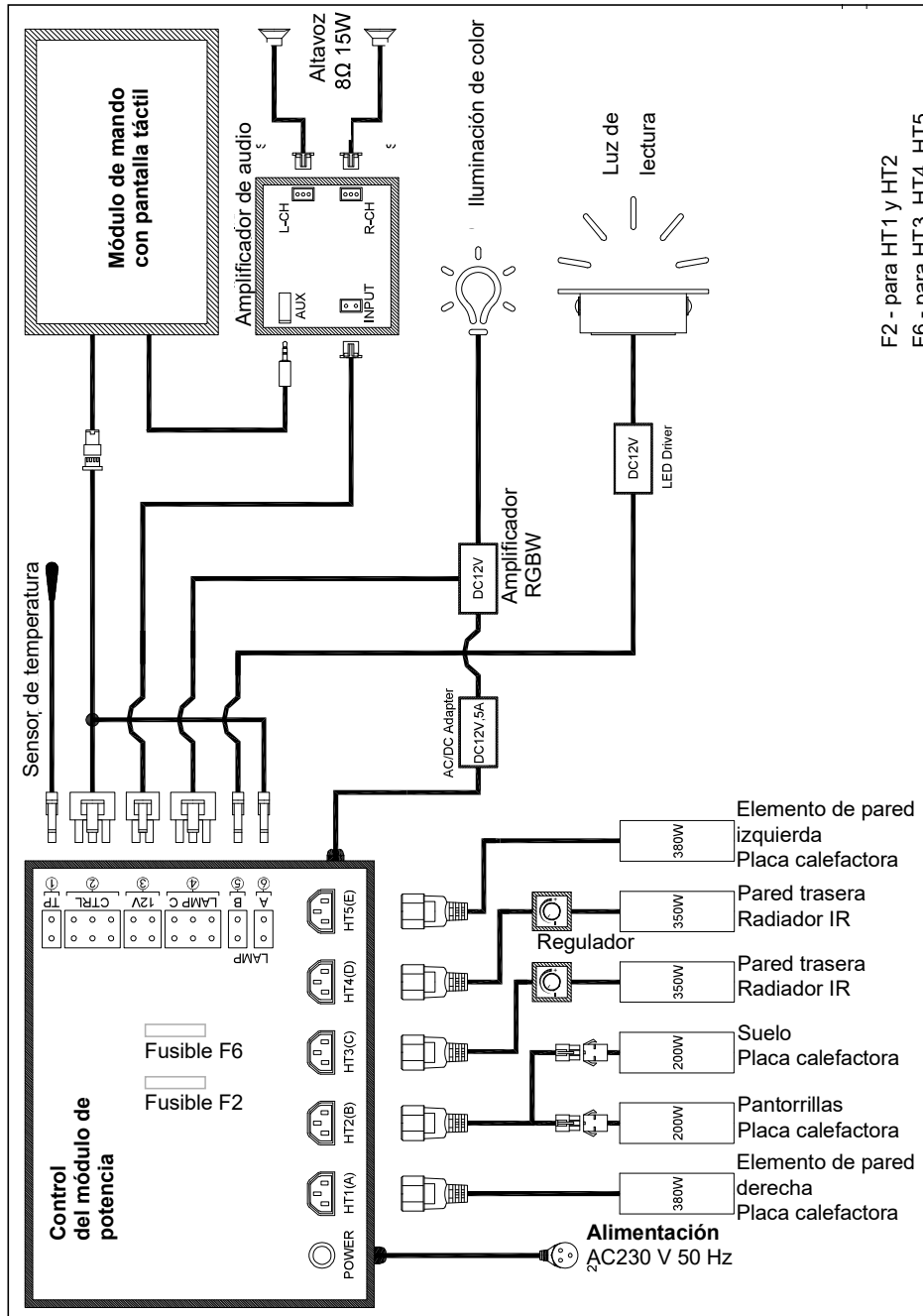

F2 - para HT1 y HT2  
F6 - para HT3, HT4, HT5

ES

## 8. Manejo

### 8.1. Preparación

Si la pantalla táctil no se ilumina, el control permanece en modo de espera. Toque y mantenga pulsado cualquier punto de la pantalla durante 3-5 segundos para activarla. Después de que la «página de inicio» se ilumine durante 2 segundos, la pantalla cambiará automáticamente a la página «Inicio».

El módulo de hora, situado en la esquina superior derecha, tiene un formato de 12 horas y se actualiza automáticamente mediante la sincronización de red, o manualmente en los ajustes.

Puede hacer clic en los iconos «Heat», «Lights», «Music», «Model», «Power», el libro y los ajustes. A través de ellos, accederá a las páginas de ajustes correspondientes.

Con el símbolo del libro, situado en la esquina inferior izquierda, se accede a las páginas del tutorial. Este dispositivo solo admite una conexión de banda WLAN de 2,4 GHz.

Con el símbolo de ajustes, situado en la esquina inferior derecha, se accede a la página de ajustes.

Este producto dispone de una función de memoria. Los últimos ajustes se restauran mientras el dispositivo permanece conectado a la fuente de alimentación.

En las siguientes páginas, aparecerá una casa en la esquina superior izquierda; al pulsarla, volverá a la página de inicio.

### 8.2. Símbolo de encendido

Al pulsarlo, activará todos los módulos inactivos de la pantalla (Heat, Lights, Music, Model, Power y ajustes). Estos módulos solo se pueden manejar después de su activación. Al mismo tiempo, se encenderán todas las luces (lámpara de lectura y luz RVA en blanco).

Al volver a pulsar «Power», se apagarán todas las luces y la función de calefacción.

Para apagar completamente el producto, mantenga pulsado el símbolo «Power» durante unos segundos (3 segundos) y se apagará la pantalla, se desactivará la calefacción y la iluminación se apagará transcurridos 30 segundos.

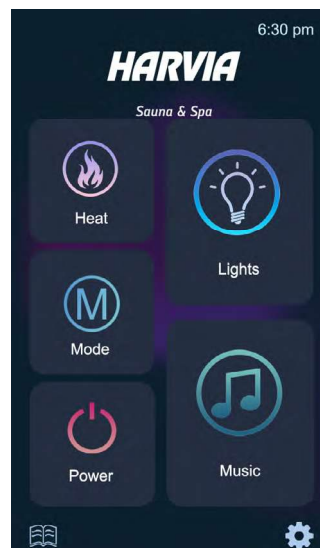

### 8.3. Símbolo Heat

1. Temperatura actual
2. Tiempo de calefacción restante
3. Estado de la calefacción: encendida (naranja)/ apagada (oscura)  
 Cuando se alcanza la temperatura seleccionada o máxima, todos los elementos calefactores se apagan automáticamente y el símbolo de estado se vuelve blanco. En cuanto la temperatura desciende 2 °C por debajo de la temperatura seleccionada previamente, los elementos calefactores se vuelven a encender automáticamente.
4. Ajustes de temperatura: 20-70°C / 68-158°F  
 La temperatura se puede ajustar con el control deslizante o con las teclas + / -. Si se mantiene pulsado durante más tiempo, el ajuste puede realizarse rápidamente.
5. Toque «°C/°F» para cambiar la unidad de visualización (también la temperatura actual).
6. Ajuste de tiempo: 0 - 90 min.  
 El temporizador se puede ajustar con el control deslizante o con las teclas + / -. Cuando el temporizador llega a «0», solo se desactiva la función de calefacción.

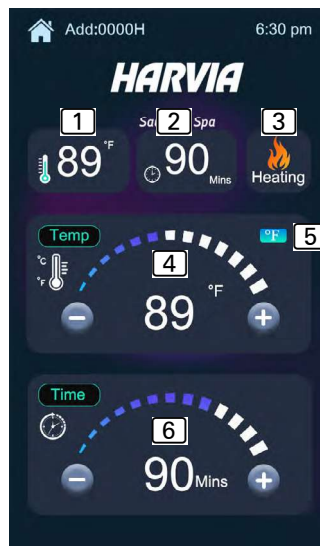

ES

### 8.4. Símbolo Lights

- 7 Paleta de colores (blanco, rojo, amarillo, verde, azul, morado, rosa)
- 8 Luz de color (RVA): encendido/apagado
- 9 Rueda de colores (21 colores disponibles)
- 10 Luz de lectura - blanco: encendido/apagado
- 11 Cambio automático de color: encendido/apagado  
 Se puede encender cuando la iluminación RVA está activada. La luz de lectura y la paleta de colores se desactivan.



### 8.5. Símbolo Music

Ajustes de música:

pista anterior - reproducción/pausa - pista siguiente

El volumen se puede ajustar de 2 a 30 dB.

Debe sincronizarse con el volumen del dispositivo conectado.

**12** Símbolo de control Bluetooth:  
encendido (azul)/apagado (blanco)

Mantenga pulsado (3 segundos) para conectarse a su teléfono móvil. Active la función de búsqueda Bluetooth del teléfono móvil y busque el dispositivo Bluetooth «Sauna» (tiempo de coincidencia = 7 segundos).

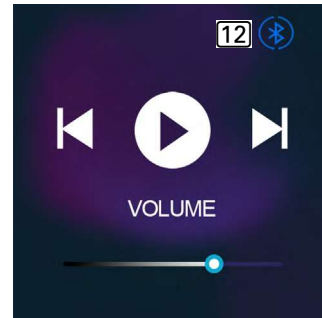

### 8.6. Símbolo Model

Todos los nombres de los modos se muestran en inglés. Cuando se selecciona un modo, el símbolo correspondiente se ilumina para indicar la activación (por ejemplo, modo de calor profundo).

Estos son los modos predeterminados recomendados.

Standard mode: 55 °C durante 45 min.

Relax mode: 40 °C durante 30 min.

Comfort mode: 50 °C durante 30 min.

Deep hot mode: 65 °C durante 10 min.

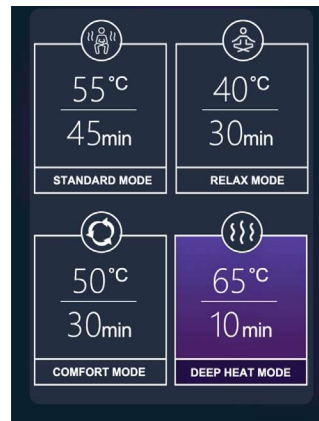

### 8.7. Pantalla de ajustes

**13** Ajuste manual del tiempo

**14** Brillo de la pantalla

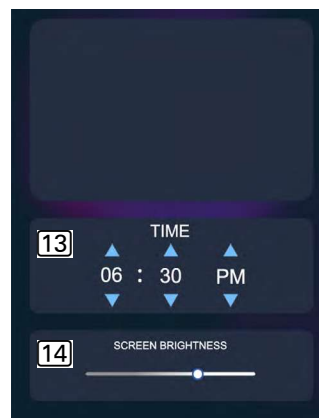

## 9. Resolución de problemas

<i>Descripción</i>	<i>Causa/solución</i>
El módulo de mando táctil permanece negro	Tóquelo durante 5 segundos para activarlo. Compruebe la fuente de alimentación y los fusibles. Compruebe los enchufes del módulo de mando.
La placa calefactora por infrarrojos no se calienta	Compruebe los enchufes de la placa calefactora
El radiador de infrarrojos no calienta	Compruebe los enchufes del radiador Compruebe el regulador de intensidad: gírelo al 100 % (en el sentido horario). Compruebe si el elemento radiante situado detrás del vidrio está roto. Compruebe el fusible de la salida del radiador en el módulo de potencia.
La luz de lectura no funciona	Compruebe los enchufes de la luz de lectura. Compruebe si el cambio automático de color está desactivado.
No hay sonido o el sonido es malo en los altavoces	Compruebe la conexión Bluetooth de su teléfono móvil y el volumen. Compruebe los cables de los altavoces.

## 10. Mantenimiento

El dispositivo no requiere mantenimiento. Limpie el producto con un paño suave ligeramente humedecido. Los paños demasiado ásperos pueden provocar arañazos.

Utilice solo agua o detergentes suaves, nunca disolventes ni productos químicos corrosivos. Si es necesario, recomendamos el limpiador Harvia Sauna Cleaner (SAC25040 - limpieza y desinfección) para el interior.

## 11. Eliminación



Elimine el material de embalaje de acuerdo con la normativa vigente en materia de eliminación de residuos.

Los dispositivos usados contienen tanto materiales reutilizables como sustancias peligrosas. Por esta razón, en ningún caso elimine su dispositivo usado con la basura doméstica, sino de acuerdo con la normativa local vigente.

## 12. Piezas de repuesto

[spareparts.harvia.com](https://spareparts.harvia.com)



## 13. Condiciones de garantía

[www.harvia.com](https://www.harvia.com)



# Harvia Onni

## Infrapunasauna Asennus- ja käyttöohjeet



Let's sauna.

Tuotenro	Tyyppi	Koko
SGN1010CBT	Onni Onyx One	998 x 1073 x 2000 mm
SGN1010MT	Onni Sienna One	998 x 1073 x 2000 mm
SGN1310CBT	Onni Onyx Duo	1298 x 1073 x 2000 mm
SGN1310MT	Onni Sienna Duo	1298 x 1073 x 2000 mm



Onni Sienna One

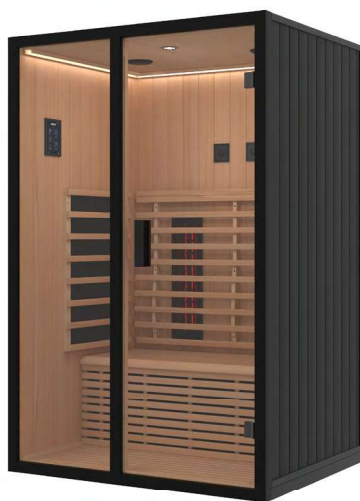

Onni Onyx Duo

FI



Versio 01/26

## Sisällys

<b>1. Sananen näistä ohjeista</b>	<b>3</b>
<b>2. Tärkeitä ohjeita turvallisuutesi varmistamiseksi</b>	<b>3</b>
2.1. Käyttötarkoitus	3
2.2. Turvaohjeita	4
<b>3. Tuotekuvaus</b>	<b>5</b>
3.1. Tekniset tiedot ONNI ONE	5
3.3. Toimitussisältö Onni One	6
3.2. Pohjapiirros Onni One	6
3.4. Osaluettelo Onni One	7
3.5. Tekniset tiedot ONNI DUO	8
3.6. Pohjapiirros Onni Duo	9
3.7. Toimitussisältö Onni Duo	9
3.8. Osaluettelo Onni Duo	10
<b>4. Asennus</b>	<b>11</b>
<b>5. Asennuskuvat (ohjeiden lopussa)</b>	<b>19</b>
<b>6. Sähköliitäntä</b>	<b>12</b>
<b>7. Liitäntäkaavio</b>	<b>12</b>
7.1. Liitäntäkaavio Onni One	12
7.2. Liitäntäkaavio Onni Duo	13
<b>8. Käyttö</b>	<b>14</b>
8.1. Valmistelu	14
8.2. Power-kuvake	14
8.3. Heat-kuvake	15
8.4. Lights-kuvake	15
8.5. Musiikkikuvake	16
8.6. Tilakuvake	16
8.7. Näyttöruudun asetukset	16
<b>9. Ongelmanratkaisu</b>	<b>17</b>
<b>10. Huolto</b>	<b>18</b>
<b>11. Hävittäminen</b>	<b>18</b>
<b>12. Varaosat</b>	<b>18</b>
<b>13. Takuuehdot</b>	<b>18</b>

## 1. Sananen näistä ohjeista

Lue nämä asennus- ja käyttöohjeet huolellisesti ja säilytä niitä infrapunasaunan lähellä. Näin voit katsoa turvallisuuttasi sekä käyttöä koskevia tietoja milloin tahansa.



Asennus- ja käyttöohjeet saat myös Internet-sivujemme materiaalinla-  
tausosiosta osoitteesta [www.mediabank.harvia.com](http://www.mediabank.harvia.com)

## 2. Tärkeitä ohjeita turvallisuutesi varmistamiseksi

Infrapunasauna on valmistettu yleisesti hyväksytyjen turvallisuus-  
sääntöjen mukaisesti. Käytön yhteydessä voi silti ilmetä vaaroja.  
Noudata siksi seuraavia turvaohjeita ja yksittäisissä luvuissa an-  
nettuja erityisiä varoituksia.

### 2.1. Käyttötarkoitus

Infrapunasauna on tarkoitettu ihmiskehon lämmittämiseen.

Infrapunasaunan sijoituspaikan tulee olla suojattu roiskevedeltä.  
Jotta sauna toimisi optimaalisesti, ympäristön lämpötilan saunan  
sijoituspaikassa tulisi olla vähintään 20 °C. Ympäristön ilmankos-  
teuden tulisi olla enintään 95 %.

Sauna tulee sijoittaa tasaiselle pinnalle. Etäisyyden seiniin tulee  
olla vähintään 5 cm.

Muunlaisen käytön katsotaan poikkeavan tuotteen käyttötarkoituk-  
sesta. Tuotteen käyttötarkoituksesta poikkeava käyttö voi johtaa  
tuotteen vaurioitumiseen, vakaviin vammoihin tai kuolemaan.

## 2.2. Turvaohjeita

- Sähköiset osat (ohjain, säteilijä jne.) saa asentaa ja liittää vain jännitteettömässä tilassa.
- Noudata myös sijoituspaikan paikallisia määräyksiä.
- Käänny oman turvallisuutesi vuoksi toimittajasi puoleen sellaisissa ongelmissa, joita ei käsitellä asennusohjeessa kyllin tarkasti.
- Saunaa eivät saa käyttää alle 8-vuotiaat lapset.
- Saunaa saavat käyttää yli 8-vuotiaat lapset, henkilöt, joilla on rajoittuneet psyykkiset, sensoriset tai henkiset kyvyt, samoin kuin henkilöt, joilta puuttuu saunan käytön vaatima kokemus ja tietämys:
  - jos he ovat valvonnan alaisia.
  - jos heille on näytetty turvallinen käyttö ja he ymmärtävät vaarat, joita voi syntyä.
- Lapset eivät saa käyttää saunaa leikkimiseen.
- Alle 14-vuotiaat lapset saavat puhdistaa saunan vain valvonnan alaisina.
- Saunaa ei saa puhdistaa höyrypesureilla, painepesureilla tai roiskevedellä.
- Jätä saunominen terveydellisistä syistä väliin, jos olet alkoholin, lääkkeiden tai huumeiden vaikutuksen alaisena.
- Varmista, että lämmityselementtien päällä ei ole tulenarkoja esineitä, ennen kuin kytket ohjaimen päälle.

### 3. Tuotekuvaus

<b>Onni Onyx</b> One / Duo	Saunan ulkomateriaali	Hemlock black
	Saunan sisämateriaali	Red Cedar
	Sisustusosat	Red Cedar
<b>Onni Sienna</b> One / Duo	Saunan ulkomateriaali	Mahagoni
	Saunan sisämateriaali	Mahagoni
	Sisustusosat	Hemlock
Kosketushallintalaite		7"
Lämpötilan asetusväli		20–70 °C / 68–158 °F
Kuumennusaika		0–90 min
Käyttäjäohjelmat		4 valmiiksi ohjelmoitua
LED-värivalo		RGBW
Lukulamppu valkoinen		LED-spotti
Bluetooth-musiikkijärjestelmä		2 kaiutinta

#### 3.1. Tekniset tiedot ONNI ONE

Saunan mitat (P x L (syvyys) x K)	998 x 1 073 x 2 000 mm
Käyttöjännite	230 VAC 50 Hz
Kokonaisteho	1 410 W; 6,1 A
Säädettävä infrapunasäteilijä	1 x 350 W
Lämpölevyt, sivuseinä	2 x 380 W
Lämpölevy, pohkeet	1 x 150 W
Lämpölevy, lattia	1 x 150 W

FI



Onni Onyx One SGN1010CBT



Onni Sienna One SGN1010MT

### 3.2. Pohjapiirros Onni One

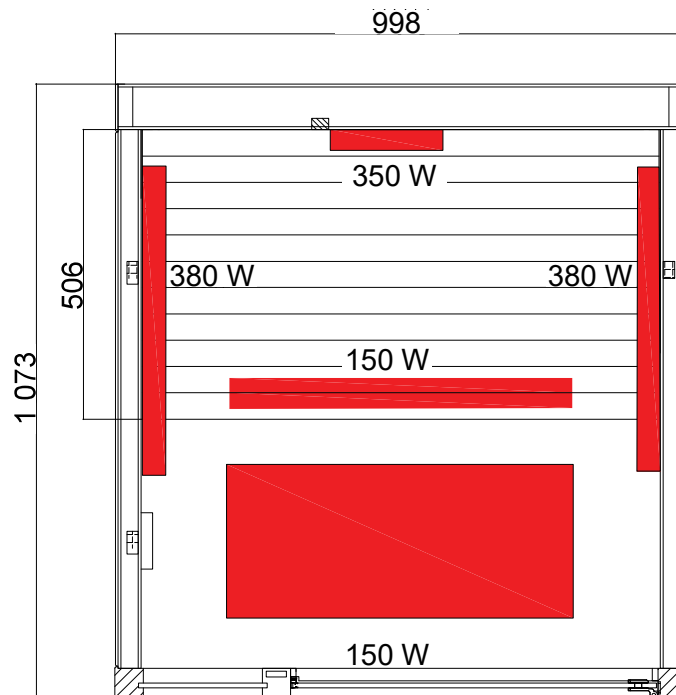

### 3.3. Toimitussisältö Onni One

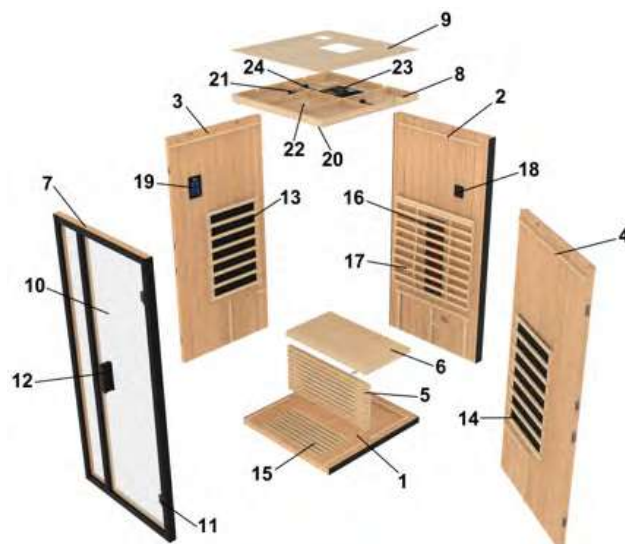

**3.4. Osaluettelo Onni One**

Nro	NIMI	Mitat [mm]	Määrä
1	Lattiaritilä	1 021 x 998 x 66	1
2	Seinäelementti, taka	1 950 x 998 x 100	1
3	Seinäelementti, vasen	1 950 x 942 x 75	1
4	Seinäelementti, oikea	1 950 x 942 x 75	1
5	Lauteiden lämpölevy	904 x 400 x 40	1
6	Laude	904 x 506 x 40	1
7	Etuosa	2 000 x 1 000 x 54	2
8	Kattoelementti	938 x 904 x 63	2
9	Kattopeitelevy	934 x 900 x 5	1
10	Lasiovi	1 890 x 636 x 8	1
11	Ovensaranat musta	65 x 55 x 30	2
12	Ovenkahva	200 x 40 x 35	2
13	Lämpölevy, vasen	790 x 540 x 30	1
14	Lämpölevy, oikea	790 x 540 x 30	1
15	Lattian lämpölevy	645 x 345 x 28	1
16	Harvia-infrapunasaiteilijä HVIS 350M	179 x 687 x 71	1
17	Selkänoja	850 x 800 x 77	1
18	Himmennin	86 x 86 x 36	2
19	Kosketusnäytöllinen hallintalaite	180 x 114 x 21	1
20	LED-värivalonauha	2 600	1
21	Bluetooth-rasia	120 x 80 x 30	1
22	Lukulamppu valkoinen	Ø 68 x25	1
23	Ohjain teho-osa	240 x 200 x 55	1
24	Kaiutin	Ø 135 x 20	2
	Kalusteiden liitin	80 x 16	2
	Ruuvit (laude)	4 x 40	8
	Ruuvit	3 x 30	24
	Ruuvit (kattopeitelevy)	3 x 20	16
	Ruuvit (seinäelementit takana ja sivuilla)	6 x 55	6
	Ruuvit (ovenkahva)	6 x 55	2
	Asennus- ja käyttöohjeet		1

### 3.5. Tekniset tiedot ONNI DUO

Saunan mitat (P x L (syvyys) x K)	1 298 x 1 073 x 2 000 mm
Jännitteensaanti	230 VAC 50 Hz
Kokonaisteho	1 860 W; 8 A
Säädettävä infrapunasäteilijä	2 x 350 W
Lämpölevyt, sivuseinä	2 x 380 W
Lämpölevy, pohkeet	1 x 200 W
Lämpölevy, lattia	1 x 200 W

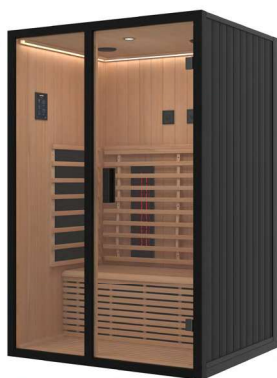

Onni Onyx Duo SGN1310CBT



Onni Sienna Duo SGN1310MT

### 3.6. Pohjapiirros Onni Duo

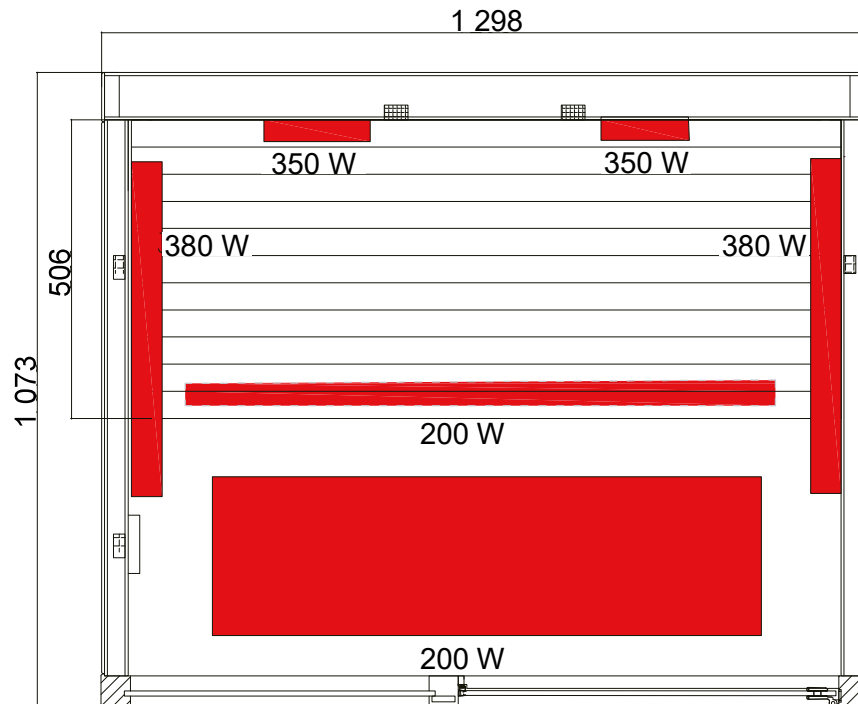

FI

### 3.7. Toimitussisältö Onni Duo

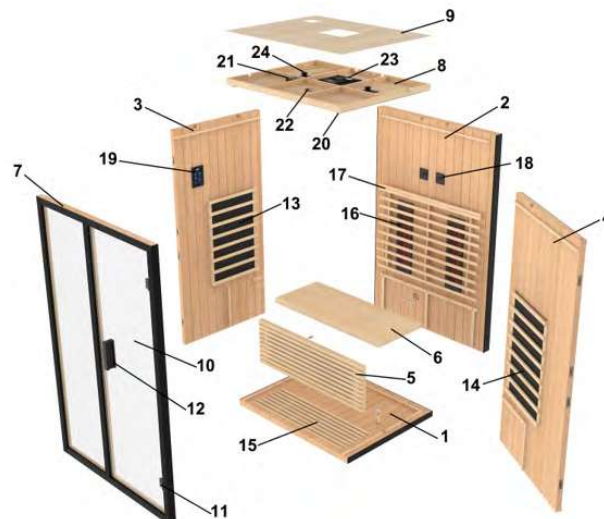

**3.8. Osaluettelo Onni Duo**

Nro	NIMI	Mitat [mm]	Määrä
1	Lattiaritilä	1 021 x 998 x 66	1
2	Seinäelementti, taka	1 950 x 998 x 100	1
3	Seinäelementti, vasen	1 950 x 942 x 70	1
4	Seinäelementti, oikea	1 950 x 942 x 70	1
5	Lauteiden lämpölevy	904 x 400 x 40	1
6	Laude	904 x 506 x 40	1
7	Etuosa	2 000 x 1 000 x 54	2
8	Kattoelementti	938 x 904 x 63	2
9	Kattopeitelevy	934 x 900 x 5	1
10	Lasiovi	200 x 40 x 35	2
11	Ovensaranat musta	65 x 55 x 30	2
12	Ovenkahva	1 890 x 636 x 8	1
13	Lämpölevy, vasen	790 x 540 x 30	1
14	Lämpölevy, oikea	790 x 540 x 30	1
15	Lattian lämpölevy	645 x 345 x 28	1
16	Harvia-infrapunasäteilijä HVIS 350M	179 x 687 x 71	2
17	Selkänoja	850 x 800 x 77	1
18	Himmennin	86 x 86 x 36	2
19	Kosketusnäyttölinen hallintalaite	180 x 114 x 21	1
20	LED-värivalonauha	Ø 68 x25	1
21	Bluetooth-rasia	Ø 135 x 20	2
22	Lukulamppu valkoinen	123x100	1
23	Ohjain teho-osa	240 x 200 x 55	1
24	Kaiutin	Ø 135 x 20	2
	Kalusteiden liitin	80 x 16	2
	Ruuvit (laude)	4 x 40	8
	Ruuvit	3 x 30	24
	Ruuvit (kattopeitelevy)	3 x 20	16
	Ruuvit (seinäelementit takana ja sivuilla)	6 x 55	6
	Ruuvit (ovenkahva)	6 x 55	2
	Asennus- ja käyttöohjeet		1

## 4. Asennus

Ennen töiden aloittamista tarkasta osaluettelon mukaisesti, että kaikki yksittäiset osat ovat lähetyksessä mukana. Jos jokin yksittäinen osa puuttuu, ota viimeistään kahden viikon kuluessa yhteyttä saunan toimittajaan.



Asennukseen tarvitsen apumiehen!  
Suosittelemme ruuvien reikien poraamista etukäteen.



Suoran kulman tarkastus:

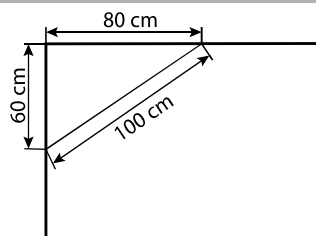

Käsittele lasia varoen: Varo erityisesti lasin reunoja - karkaistu lasi voi särkyä iskusta pieniksi sirpaleiksi. Laita suojapehmuste (esim. pakkauspahvia) lasin reunan alle.

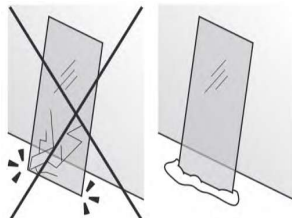

## Tarvittavat työkalut

 Ruuvitaltta

 Vatupassi

 Mattoveitsi



Tikkaat



Mittanauha

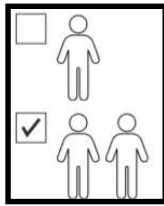

Kaksi henkilöä tarvitaan

## 5. Asennuskuvat (ohjeiden lopussa) Sivu 19

## 6. Sähköliitäntä

Tee kaikki liitännät kohdan 7. Liitäntäkaavio sivulla 12 ohjeiden mukaisesti ja liitä sitten ohjain (verkkolaite) seinäpistorasiaan.

Kun sauna on kytketty päälle, kosketusnäyttö pysyy valmiustilassa ja pimeänä. Noudata kohdan 8. Käyttö sivulla 14 ohjeita.

## 7. Liitäntäkaavio

### 7.1. Liitäntäkaavio Onni One

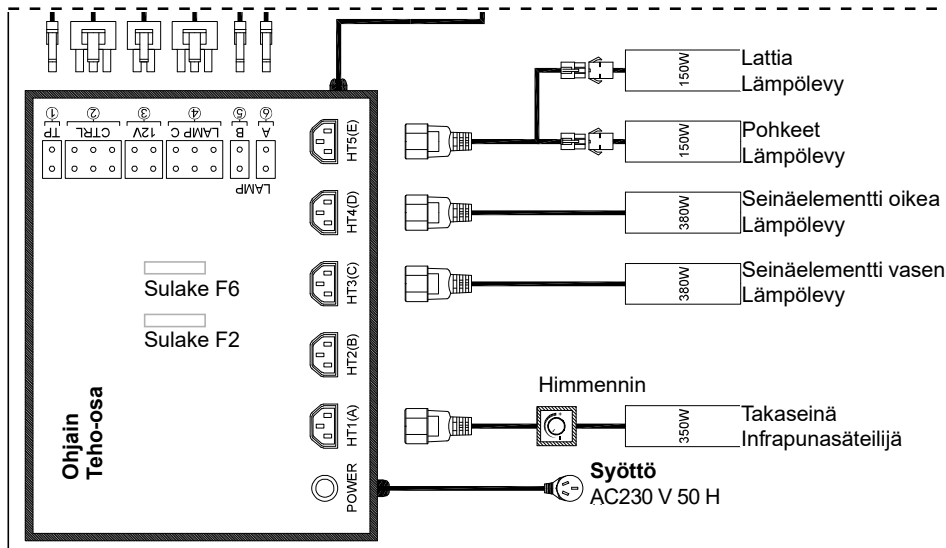

## 7.2. Liitäntäkaavio Onni Duo

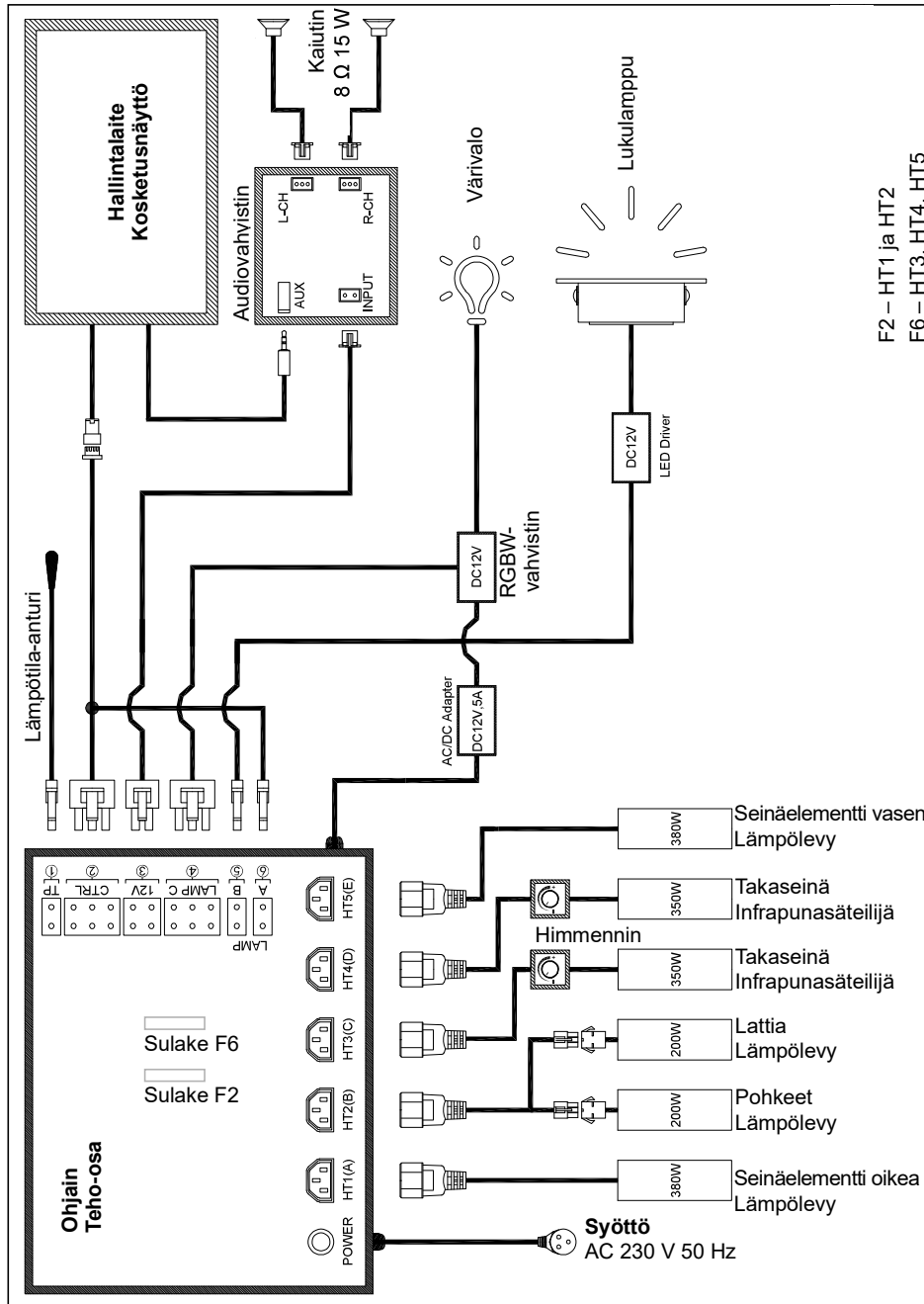

F2 – HT1 ja HT2  
F6 – HT3, HT4, HT5

FI

## 8. Käyttö

### 8.1. Valmistelu

Jos kosketusnäyttö pysyy pimeänä, ohjain on valmiustilassa. Aktivoi näyttöruutu koskettamalla jotain sen kohtaa 3–5 sekunnin ajan. Käynnistyssivu näkyy ensin 2 sekunnin ajan, ja sitten näyttöruutuun tulee automaattisesti aloitussivu.

Oikeassa yläkulmassa oleva aikamoduuli on 12 tunnin muodossa ja päivittyy automaattisesti verkon synkronoinnin kautta. Sen voi myös päivittää manuaalisesti asetuksista.

Kuvakkeita Heat, Lights, Music, Model ja Power sekä kirja- ja asetuskuvakkeita voi napauttaa -> napauttamalla pääsee vastaavalle asetussivulle.

Vasemmasta alakulmassa olevasta kirjakuvakkeesta pääsee ohjesivuille. Tämä laite tukee vain 2,4 GHz:n taajuudella toimivaa Wi-Fi-yhteyttä.

Oikeassa alakulmassa olevasta asetuskuvakkeesta pääsee asetussivulle.

Tässä tuotteessa on tallennustoiminto. Viimeisimmät asetukset palautetaan, kunhan virransyöttö pysyy kytkettynä.

Seuraavilla sivuilla vasemmassa yläkulmassa on talokuvake, jota napauttamalla pääsee takaisin tälle aloitussivulle.

### 8.2. Power-kuvake

Kun tätä napautetaan, kaikki näyttöruudulla olevat ei-aktiiviset moduulit aktivoidaan (Heat, Lights, Music, Model, Power ja Asetukset). Näitä moduuleja voidaan käyttää vasta aktivoinnin jälkeen. Samalla kaikki valot syttyvät (lukulamppu ja RGB-valot valkoisena).

Kun napautat uudelleen Power, kaikki valot ja lämmitystoiminto kytkeytyvät pois päältä.

Tuotteen voi sammuttaa kokonaan painamalla Power-kuvaketta hiukan pidempään (3 s) (näyttöruutu sammuu, lämmitys kytkeytyy pois päältä ja valot sammuvat 30 sekunnin viiveellä).

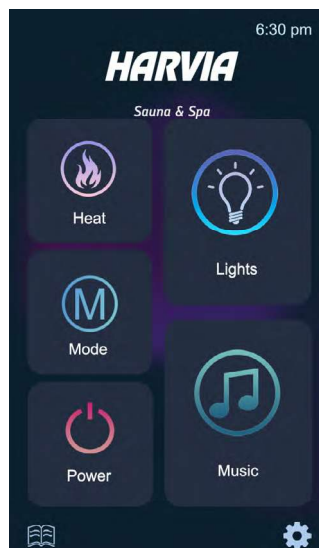

### 8.3. Heat-kuvake

1. Tämänhetkinen lämpötila
2. Lämmitysaikaa jäljellä
3. Lämmityksen tila: päällä (oranssi) / pois (ei pala)  
Kun valittu tai maksimilämpötila on saavutettu, kaikki lämmityselementit kytketään automaattisesti pois päältä, ja tilakuvake muuttuu valkoiseksi. Jos lämpötila laskee 2 °C aiemmin valittua lämpötilaa alemmas, lämmityselementit kytkeytyvät automaattisesti takaisin päälle.
4. Lämpötila-asetukset: 20–70 °C / 68–158 °F  
Lämpötilaa voidaan säätää joko liukusäätimellä tai painikkeilla + / -. Asetus voidaan ottaa nopeasti käyttöön painamalla pidempään.
5. Voit vaihtaa näytettävää yksikköä (koskee myös nykyistä lämpötilaa) napauttamalla °C / °F.
6. Aika-asetus: 0–90 min  
Ajastin voidaan asettaa joko liukusäätimellä tai painikkeilla + / -.  
Kun ajastin saavuttaa arvon 0, vain lämmitystoiminto kytkeytyy pois päältä.

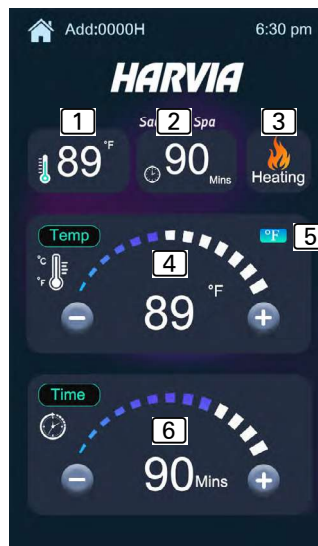

FI

### 8.4. Lights-kuvake

7. Väripaletti (valkoinen, punainen, keltainen, vihreä, sininen, liila, vaaleanpunainen)
8. Värivalo (RGB): päällä / pois
9. Värikehä (21 väriä käytettävissä)
10. Lukulamppu – valkoinen: päällä / pois
11. Automaattinen värin vaihto: päällä / pois  
Voidaan kytkeä päälle, kun RGB-valaistus on aktivoitu. Lukulamppu ja väripaletti deaktivoidaan.



## 8.5. Musiikkikuvake

Musiikiasetukset:

edellinen kappale – toisto/tauko – seuraava kappale  
 Äänenvoimakkuudeksi voidaan asettaa 2–30 dB.  
 Se täytyy synkronoida liitetyn laitteen äänenvoimakkuuden kanssa.

**12** Bluetooth-ohjauskuvake:

päällä (sininen) / pois (valkoinen)

Muodosta yhteys matkapuhelimeen painamalla pitkään (3 sekuntia). Aktivoi matkapuhelimen Bluetooth-hakutoiminto ja hae Bluetooth-laitetta "Sauna" (yhteyden muodostamisaika 7 sekuntia).

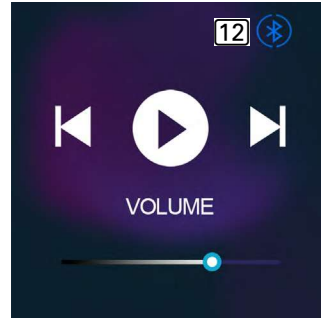

## 8.6. Tilakuvake

Tilojen nimet näytetään englanniksi. Kun jokin tila valitaan, vastaava kuvake syttyy merkiksi sen aktivoinnista (esim. syvälämmitystila).

Nämä ovat valmiiksi määritettyjä suositeltuja tiloja.

Standard mode: 55 °C, kesto 45 min

Relax mode: 40 °C, kesto 30 min

Comfort mode: 50 °C, kesto 30 min

Deep hot mode: 65 °C, kesto 10 min

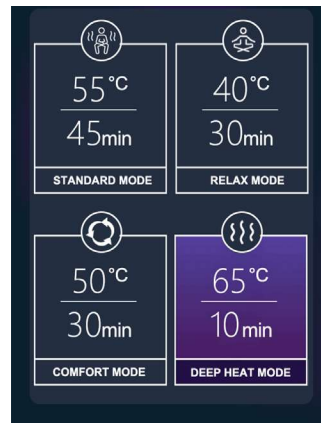

## 8.7. Näyttöruudun asetukset

**13** Manuaalinen aika-asetus

**14** Näyttöruudun kirkkaus

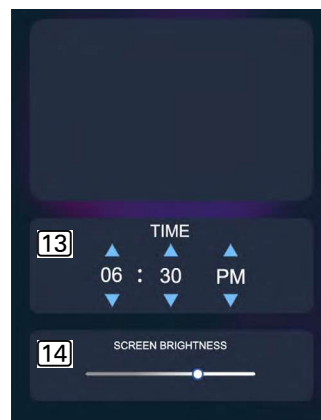

## 9. Ongelmanratkaisu

<i>Kuvaus</i>	<i>Syy / ratkaisu</i>
Kosketushallintalaite pysyy pimeänä	Aktivoi se koskettamalla sitä 5 sekunnin ajan. Tarkasta virransyöttö ja sulakkeet. Tarkasta hallintalaitteen pistoke.
Infrapunalämpölevy ei lämpene	Tarkasta lämpölevyn pistoke
Infrapunasäteilijä ei lämmitä	Tarkasta säteilijän pistoke Tarkasta himmennin – käännä sitä 100 % (myötäpäivään). Tarkasta, onko lasin takana oleva säteilijäelementti rikki. Tarkasta säteilijän lähdön sulake teho-osassa.
Lukulamppu ei toimi	Tarkasta lukulampun pistoke. Tarkasta, onko automaattinen värinvaihto pois päältä.
Kaiuttimista ei kuulu ääntä tai äänenlaatu on heikko	Tarkasta matkapuhelimen Bluetooth-yhteys ja äänenvoimakkuus. Tarkasta kaiuttimen johto.

## 10. Huolto

Laite ei tarvitse huoltoa. Puhdista tuote kevyesti kostutetulla pehmeällä liinalla. Liian karkeat liinat voivat aiheuttaa naarmuja.

Käytä vain vettä tai mietoja puhdistusaineita; liuottimia tai syövyttäviä kemikaaleja ei saa käyttää – tarvittaessa suosittelemme sisustusosiin Harvia Sauna Cleaner -tuotetta (SAC25040 – Puhdistus ja desinfiointi).

## 11. Hävittäminen



Hävitä pakkausmateriaali voimassaolevien jätteiden hävittämistä koskevien määräysten mukaisesti.

Käytetyissä laitteissa on kierrätettäviä materiaaleja, mutta myös vaarallisia aineita. Laiteromua ei siis saa hävittää kotitalousjätteen mukana, vaan se tulee hävittää paikallisten voimassa olevien määräysten mukaisesti.

## 12. Varaosat

[spareparts.harvia.com](http://spareparts.harvia.com)



## 13. Takuuehdot

[www.harvia.com](http://www.harvia.com)



# Harvia Onni

Infrakabin

Bruks- och monteringsanvisning



Let's sauna.

Art.nr	Typ	Storlek
SGN1010CBT	Onni Onyx One	998 x 1073 x 2000 mm
SGN1010MT	Onni Sienna One	998 x 1073 x 2000 mm
SGN1310CBT	Onni Onyx Duo	1298 x 1073 x 2000 mm
SGN1310MT	Onni Sienna Duo	1298 x 1073 x 2000 mm



Onni Sienna One

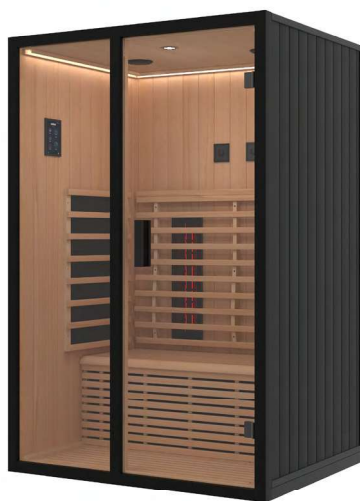

Onni Onyx Duo

SV



Version 01/26

## Innehållsförteckning

<b>1. Om monterings- och bruksanvisningen</b>	<b>3</b>
<b>2. Viktig säkerhetsinformation</b>	<b>3</b>
2.1. Ändamålsenlig användning	3
2.2. Säkerhetsanvisningar	4
<b>3. Produktbeskrivning</b>	<b>5</b>
3.1. Tekniska data för ONNI ONE	5
3.3. Leveransomfattning Onni One	6
3.2. Layout Onni One	6
3.4. Stycklista Onni One	7
3.5. Tekniska data för ONNI DUO	8
3.6. Layout Onni Duo	9
3.7. Leveransomfattning Onni Duo	9
3.8. Stycklista Onni Duo	10
<b>4. Montering</b>	<b>11</b>
<b>5. Monteringsbilder (i slutet av bruksanvisningen)</b>	<b>19</b>
<b>6. Elanslutning</b>	<b>12</b>
<b>7. Kopplingsschema</b>	<b>12</b>
7.1. Kopplingsschema Onni One	12
7.2. Kopplingsschema Onni Duo	13
<b>8. Användning</b>	<b>14</b>
8.1. Förberedelser	14
8.2. Strömsymbol	14
8.3. Heat-symbol	15
8.4. Lights-symbol	15
8.5. Music-symbol	16
8.6. Model-symbol	16
8.7. Inställningar bildskärm	16
<b>9. Problemlösning</b>	<b>17</b>
<b>10. Underhåll</b>	<b>18</b>
<b>11. Avfallshantering</b>	<b>18</b>
<b>12. Reservdelar</b>	<b>18</b>
<b>13. Garantivillkor</b>	<b>18</b>

## 1. Om monterings- och bruksanvisningen

Läs hela monterings- och bruksanvisningen noga och förvara den sedan i närheten av infrakabinen. Du kan då när som helst läsa de specifika säkerhets- och användningsanvisningarna.



Den här monterings- och bruksanvisningen kan även laddas ner från vår webbplats: [www.mediabank.harvia.com](http://www.mediabank.harvia.com)

## 2. Viktig säkerhetsinformation

Infrakabinen har konstruerats och tillverkats enligt vedertagna säkerhetstekniska regler. Det kan ändå uppstå vissa risker under användningen. Följ alltid nedanstående säkerhetsanvisningar och observera de särskilda varningarna i resp. kapitel.

### 2.1. Ändamålsenlig användning

Infrakabinen ska användas för att värma upp kroppen.

Platsen där kabinen står måste vara skyddad mot stänkvatten. För att optimera effekten bör platsen där kabinen står ha en omgivningstemperatur på minst 20 °C. Max. luftfuktighet i omgivningen bör inte överskrida 95 %.

**SV**

Kabinen måste ställas på en jämn yta. Det måste hållas ett avstånd på minst 5 cm från väggar.

All annan användning betraktas som ej ändamålsenlig. Ej ändamålsenlig användning kan leda till skador på produkten och innebära risk för allvarliga eller livsfarliga skador.

## 2.2. Säkerhetsanvisningar

- Monterings- och anslutningsarbeten på elektriska komponenter (styrning, värmare osv.) får endast utföras när spänningen har frånkopplats.
- Följ gällande lokala bestämmelser.
- Om det uppstår problem som inte beskrivs tillräckligt detaljerat i monteringsanvisningarna, ska du, för din egen säkerhets skull, kontakta leverantören/återförsäljaren.
- Barn som är yngre än 8 år får inte använda kabinen.
- Under följande förutsättningar får kabinen användas av barn äldre än 8 år, av personer med nedsatt psykisk, sensorisk eller mental förmåga och av personer som saknar erfarenhet av/kunskap om liknande typ av utrustning:
  - under uppsikt.
  - när de har instruerats om säker användning och känner till vilka risker som kan uppstå.
- Barn får inte leka med kabinen.
- Barn under 14 år får endast rengöra kabinen under uppsikt.
- Det är inte tillåtet att rengöra kabinen med ångtvättar, högtryckstvättar eller sprutande vatten.
- Av hälsoskäl bör man inte bada bastu när man är påverkad av alkohol, läkemedel eller droger.
- Kontrollera att det inte finns några brännbara föremål på värmelementen innan styrningen slås på.

### 3. Produktbeskrivning

<b>Onni Onyx</b> One / Duo	Kabinmaterial utvändigt	Hemlock black
	Kabinmaterial invändigt	Red Cedar
	Interiör	Red Cedar
<b>Onni Sienna</b> One / Duo	Kabinmaterial utvändigt	Mahagoni
	Kabinmaterial invändigt	Mahagoni
	Interiör	Hemlock
Pekmanöverenhet		7"
Inställningsintervall för temperatur		20–70 °C / 68–158 °F
Värmetid		0–90 min.
Användarprogram		4 förprogrammerade
LED-färgbelysning		RGBW
Läslampa vit		LED-spot
Bluetooth-musikanläggning		2 högtalare

#### 3.1. Tekniska data för ONNI ONE

Kabinens mått (L x B (djup) x H)	998 x 1 073 x 2 000 mm
Driftspänning	230 VAC 50Hz
Total effekt	1 410 watt; 6,1 A
Dimningsbar IR-värmare	1 x 350 W
Värmeplatta, sidovägg	2 x 380 W
Värmeplatta, vid vaderna	1 x 150 W
Värmeplatta, botten	1 x 150 W

SV



Onni Onyx One SGN1010CBT



Onni Sienna One SGN1010MT

### 3.2. Layout Onni One

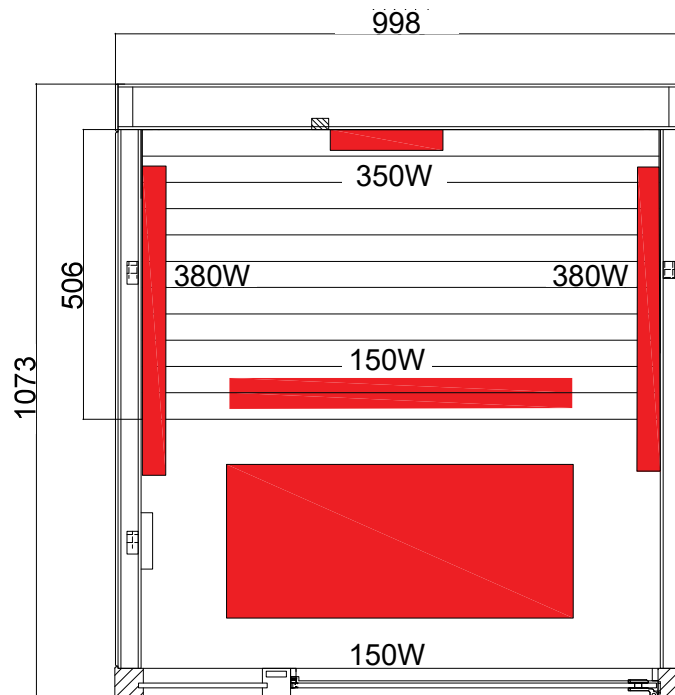

### 3.3. Leveransomfattning Onni One

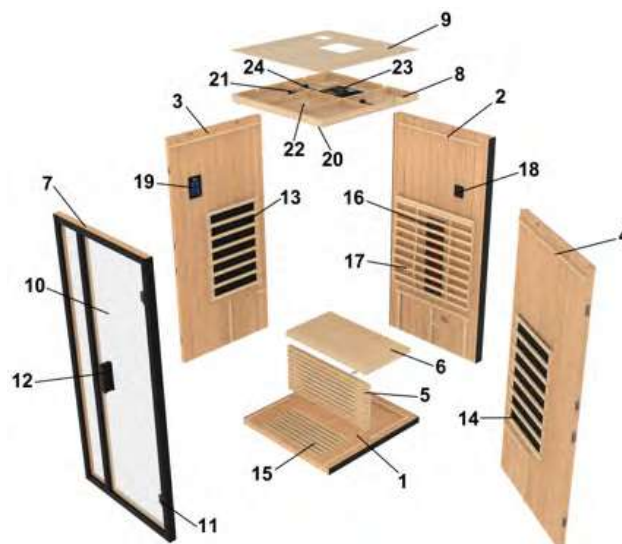

**3.4. Stycklista Onni One**

Nr	NAMN	Mått [mm]	Antal
1	Trall	1021x998x66	1
2	Väggelement, bak	1950x998x100	1
3	Väggelement, vänster	1950x942x75	1
4	Väggelement, höger	1950x942x75	1
5	Bänkvärmeplatta	904x400x40	1
6	Bänk	904x506x40	1
7	Framsida	2000x1000x54	2
8	Takelement	938x904x63	2
9	Takbeklädnad	934x900x5	1
10	Glasdörr	1890x636x8	1
11	Dörrgångjärn svart	65x55x30	2
12	Dörrhandtag	200x40x35	2
13	Värmeplatta, vänster	790x540x30	1
14	Värmeplatta, höger	790x540x30	1
15	Golv värmeplatta	645x345x28	1
16	Harvia IR-värmare HVIS 350M	179x687x71	1
17	Ryggstöd	850x800x77	1
18	Dimmer	86x86x36	2
19	Pekskärm manöverenhet	180x114x21	1
20	LED-färgljusband	2600	1
21	Bluetooth-box	120x80x30	1
22	Läslampa vit	Ø68x25	1
23	Styrning effektenhet	240x200x55	1
24	Högtalare	Ø135x20	2
	Stickkontakt möbel	80x16	2
	Skruvar (bänk)	4x40	8
	Skruvar	3x30	24
	Skruvar (takbeklädnad)	3x20	16
	Skruvar (väggelement på baksidan och på sidan)	6x55	6
	Skruvar (dörrhandtag)	6x55	2
	Monterings- och bruksanvisning		1

SV

### 3.5. Tekniska data för ONNI DUO

Kabinens mått (L x B (djup) x H)	1 298 x 1 073 x 2 000 mm
Spänningsförsörjning	230 VAC 50Hz
Total effekt	1 860 watt; 8 A
Dimningsbar IR-värmare	2 x 350 W
Värmeplatta, sidovägg	2 x 380 W
Värmeplatta, vid vaderna	1 x 200 W
Värmeplatta, botten	1 x 200 W

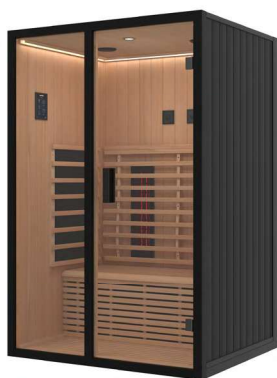

Onni Onyx Duo SGN1310CBT



Onni Sienna Duo SGN1310MT

### 3.6. Layout Onni Duo

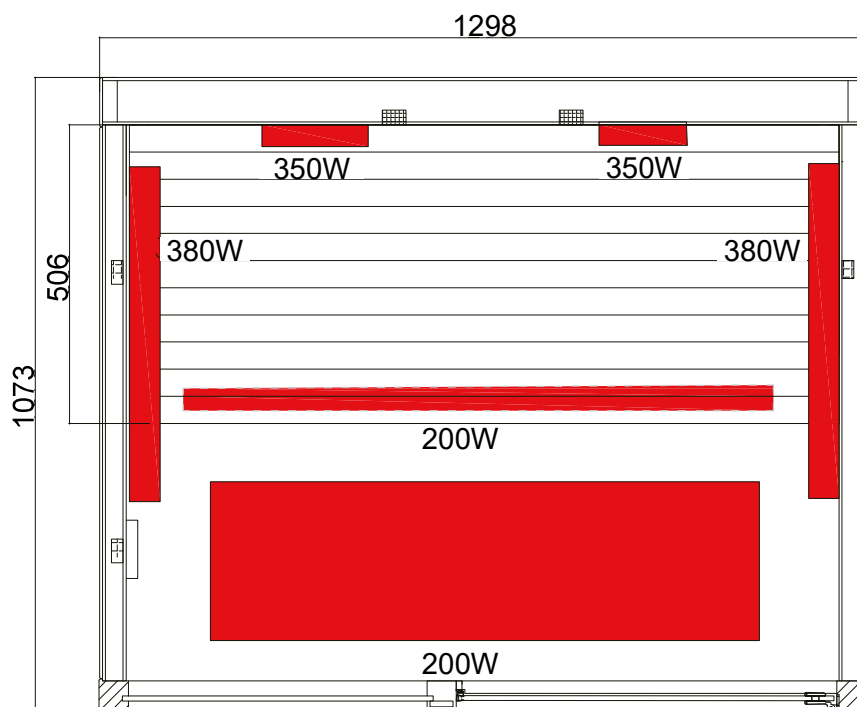

SV

### 3.7. Leveransomfattning Onni Duo

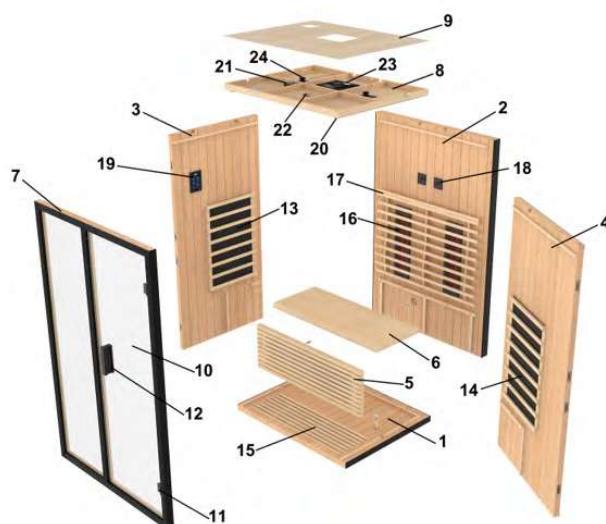

**3.8. Stycklista Onni Duo**

Nr	NAMN	Mått [mm]	Antal
1	Trall	1021x998x66	1
2	Väggelement, bak	1950x998x100	1
3	Väggelement, vänster	1950x942x70	1
4	Väggelement, höger	1950x942x70	1
5	Bänkvärmeplatta	904x400x40	1
6	Bänk	904x506x40	1
7	Framsida	2000x1000x54	2
8	Takelement	938x904x63	2
9	Takbeklädnad	934x900x5	1
10	Glasdörr	200x40x35	2
11	Dörrgångjärn svart	65x55x30	2
12	Dörrhandtag	1890x636x8	1
13	Värmeplatta, vänster	790x540x30	1
14	Värmeplatta, höger	790x540x30	1
15	Golv värmeplatta	645x345x28	1
16	Harvia IR-värmare HVIS 350M	179x687x71	2
17	Ryggstöd	850x800x77	1
18	Dimmer	86x86x36	2
19	Pekskärm manöverenhet	180x114x21	1
20	LED-färgljusband	Ø68x25	1
21	Bluetooth-box	Ø135x20	2
22	Läslampa vit	123x100	1
23	Styrning effektenhet	240x200x55	1
24	Högtalare	Ø135x20	2
	Stickkontakt möbel	80x16	2
	Skruvar (bänk)	4x40	8
	Skruvar	3x30	24
	Skruvar (takbeklädnad)	3x20	16
	Skruvar (väggelement på baksidan och på sidan)	6x55	6
	Skruvar (dörrhandtag)	6x55	2
	Monterings- och bruksanvisning		1

## 4. Montering

Kontrollera med hjälp av stycklistan innan du påbörjar arbetet att alla komponenter verkligen har levererats. Om några komponenter mot förmodan skulle saknas, ska du kontakta din återförsäljare senast 14 dagar efter att du mottagit bastukabinen.



Två personer måste närvara vid monteringen!  
Vi rekommenderar även att hålen för skruvarna borras i förväg.



Kontroll av rät vinkel:

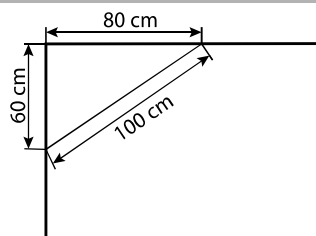

Försiktig hantering av glas: Var särskilt försiktig med glaskanterna – härdat glas kan splittras vid stötar. Lägg ett skyddslager (t.ex. förpackningskartong) under glaskanterna.

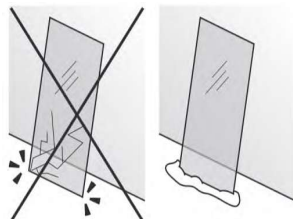

## Verktyg som behövs

 Skruvdragare

 Vattenpass

 Mattniv



Trappstege



Måttband

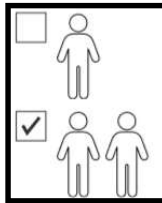

Två personer krävs

## 5. Monteringsbilder (i slutet av bruksanvisningen) sidan 19

## 6. Elanslutning

Anslut alla anslutningar enligt 7. Kopplingschema på sidan 12 och anslut där-  
efter styrningen (nätdelen) till vägguttaget.

När bastun har slagits på är pekskärmen i standbyläge och tänds inte. Följ an-  
visningarna under 8. Användning på sidan 14.

## 7. Kopplingschema

### 7.1. Kopplingschema Onni One

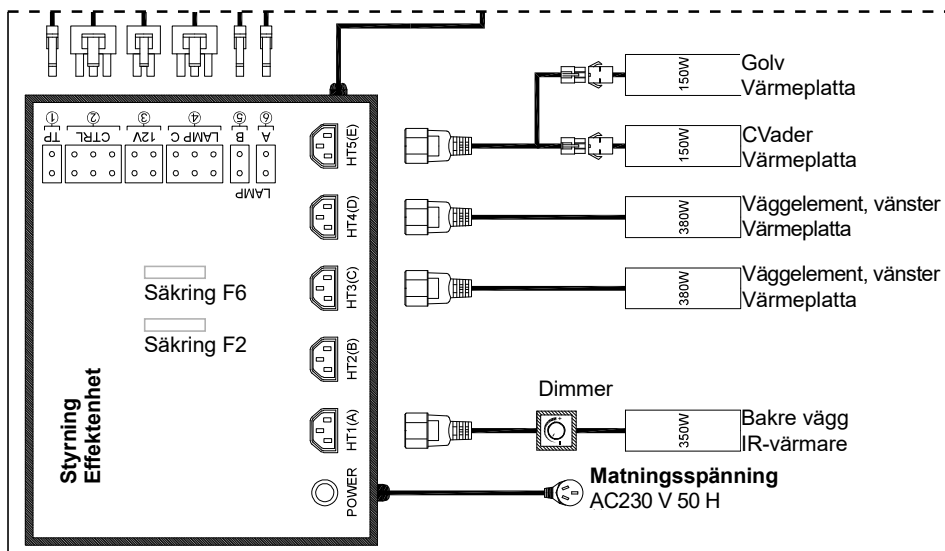

## 7.2. Kopplingschema Onni Duo

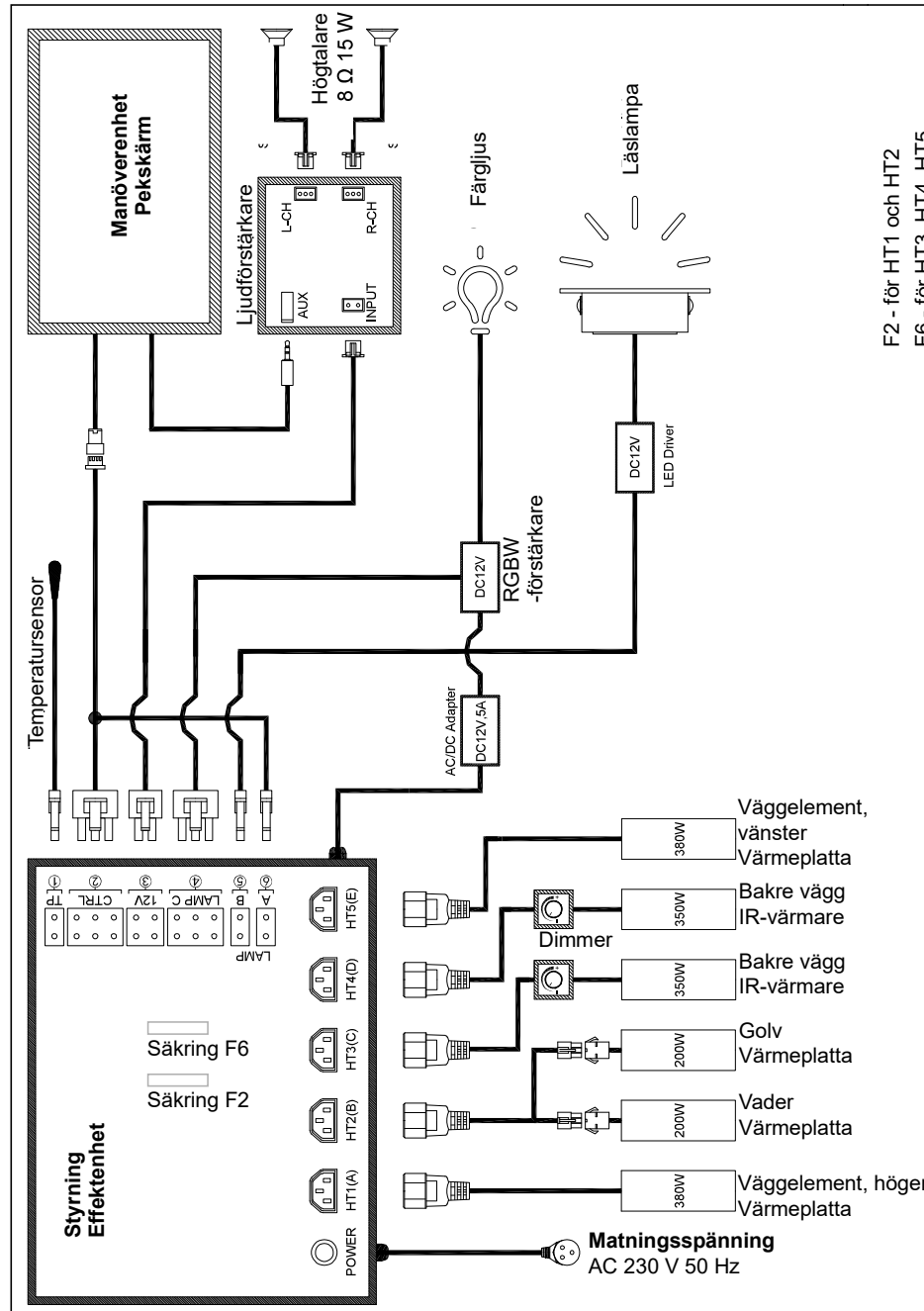

F2 - för HT1 och HT2  
F6 - för HT3, HT4, HT5

SV

## 8. Användning

### 8.1. Förberedelser

Om pekskärmen inte tänds blir styrningen kvar i standbyläge. Tryck och håll var som helst på skärmen i 3–5 sekunder för att aktivera den. När startsidan har varit tänd i två sekunder växlar skärmen automatiskt till hemsidan.

Tidsmodulen i det övre högra hörnet är i 12-tim-marsformat och uppdateras automatiskt via nätverkssynkronisering eller manuellt i inställningarna.

Ikonerna "Heat", "Lights", "Music", "Model", "Power", Bok och Inställningar är klickbara -> genom att trycka på dem kommer du till respektive inställningssidor.

Klicka på boksymbolen i det nedre vänstra hörnet för att gå till handledningssidorna. Den-  
na enhet har endast stöd för en anslutning med 2,4 GHz Wi-Fi-frekvensband.

Klicka på inställningssymbolen i det nedre högra hörnet för att gå till inställningssidorna.

Den här produkten har en minnesfunktion. De senaste inställningarna återställs förutsatt att strömförsörjningen är ansluten.

På följande sidor finns ett hus i det övre vänstra hörnet. Tryck på det för att gå tillbaka till den här hemsidan.

### 8.2. Strömsymbol

Om du trycker på den här symbolen aktiveras alla inaktiva moduler på skärmen (Heat, Lights, Music, Model, Power och inställningar). Dessa moduler kan först användas när de har aktiverats. Samtidigt tänds alla lampor (läslampa och RGB-belysning i vitt).

Tryck på Power igen för att stänga av alla lampor och värmefunktionen.

För att stänga av produkten helt trycker du något längre (3 sek) på Power-symbolen (skärmen släcks, värmen stängs av och belysningen stängs av med 30 sekunders fördröjning).

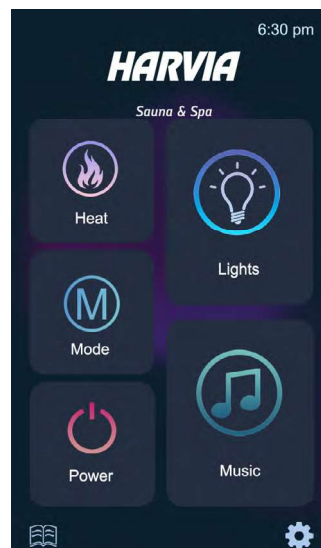

### 8.3. Heat-symbol

1. Aktuell temperatur
2. Återstående värmetid
3. Status värme: på (orange) / av (mörk)  
När den valda temperaturen eller maxtemperaturen har nåtts stängs alla värmeelement av automatiskt och statussymbolen blir vit. När temperaturen sjunker med 2 °C jämfört med den tidigare valda temperaturen slås värmeelementen automatiskt på igen.
4. Inställning av temperatur: 20–70 °C / 68–158 °F  
Temperaturen kan antingen ställas in med skjutreglaget eller med knapparna + / -. Inställningen kan göras snabbt genom att trycka länge.
5. Tryck på "°C / °F" för att växla visningsenhet (även aktuell temperatur).
6. Inställning av tid: 0–90 min.  
Timern kan antingen ställas in via skjutreglaget eller med knapparna + / -. När timern når 0 stängs endast värmefunktionen av.

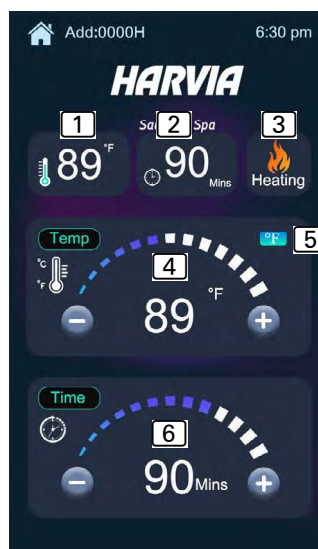

SV

### 8.4. Lights-symbol

- 7 Färgskala (vitt, rött, gult, grönt, blått, lila, rosa)
- 8 Färgbelysning (RGB): på/av
- 9 Färgskiva (21 färger tillgängliga)
- 10 Läslampa – vitt: på/av
- 11 Automatiskt färgbyte: på/av  
Kan slås på när RGB-belysning är aktiverad. Läslampan och färgskalan inaktiveras.



### 8.5. Music-symbol

Inställningar för musik:  
föregående låt - uppspelning/paus - nästa låt  
Volymen kan ställas in från 2 dB till 30 dB.  
Den måste synkroniseras med volymen på den anslutna enheten.

**12** Bluetooth-styrsymbol:  
på (blå) / av (vit)

Tryck länge (3 sekunder) för att upprätta en anslutning till din mobiltelefon. Aktivera mobiltelefonens Bluetooth-sökfunktion och sök efter Bluetooth-enheten "Sauna" (anslutningstid = 7 sekunder).

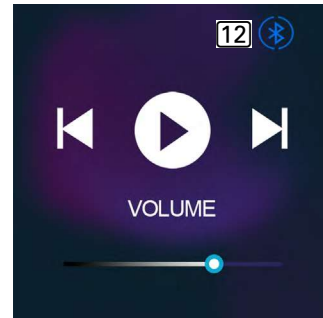

### 8.6. Model-symbol

Alla lägesnamn visas på engelska. När ett läge väljs tänds respektive symbol för att visa aktivering (t.ex. djupvärmeläge).

Dessa är förinställda, rekommenderade lägen.

Standard mode: 55 °C i 45 min.

Relax mode: 40 °C i 30 min.

Comfort mode: 50 °C i 30 min.

Deep hot mode: 65 °C i 10 min.

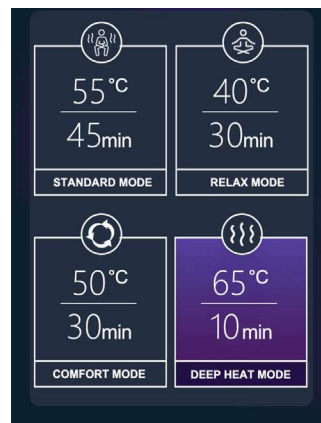

### 8.7. Inställningar bildskärm

**13** Manuell tidsinställning

**14** Bildskärmens ljusstyrka

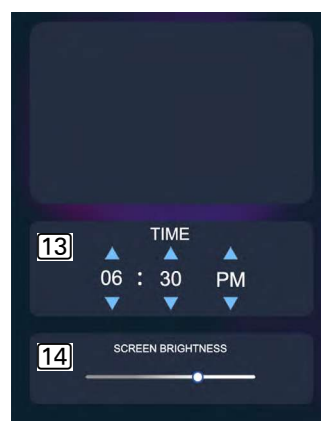

## 9. Problemlösning

<i>Beskrivning</i>	<i>Orsak / åtgärd</i>
Pekmanöverenheten förblir svart	Rör vid den i 5 sekunder för att aktivera den. Kontrollera strömförsörjningen och säkringarna. Kontrollera manöverenhetens stickkontakt.
Den infraröda värmeplattan blir inte varm	Kontrollera värmeplattans stickkontakt.
Infrarödvärmaren värmer inte	Kontrollera värmarens stickkontakt. Kontrollera dimmern – vrid den 100 % (medurs). Kontrollera om värmarelementet bakom glaset är trasigt. Kontrollera säkringen på värmarutgången i effektenheten.
Läslampan fungerar inte	Kontrollera läslampans stickkontakt. Kontrollera att den automatiska färgväxlaren är frånkopplad.
Inget ljud eller dåligt ljud från högtalarna	Kontrollera din mobiltelefons Bluetooth-anslutning och volymen. Kontrollera högtalarkablarna.

## 10. Underhåll

Enheten behöver inte underhållas. Rengör produkten med en lätt fuktig, mjuk duk. Dugar som är för grova kan orsaka repor.

Använd endast vatten eller milda rengöringsmedel, aldrig lösningsmedel eller frätande kemikalier. För rengöring på insidan rekommenderar vi vid behov Harvia Sauna Cleaner (SAC25040 - rengöring och desinfektion).

## 11. Avfallshantering



Kassera förpackningsmaterialet enligt gällande avfallshanteringsbestämmelser.

Använda enheter innehåller både återanvändbara material och farliga ämnen. Kassera därför inte din uttjänta produkt i hushållssoporna, utan i enlighet med lokalt gällande bestämmelser.

## 12. Reservdelar

[spareparts.harvia.com](https://spareparts.harvia.com)



## 13. Garantivillkor

[www.harvia.com](https://www.harvia.com)



# Harvia Onni

Инфракрасная кабина  
Инструкция по монтажу и эксплуатации



Let's sauna.

Арт. №	Модель	Размер
SGN1010CBT	Onni Onyx One	998 x 1073 x 2000 mm
SGN1010MT	Onni Sienna One	998 x 1073 x 2000 mm
SGN1310CBT	Onni Onyx Duo	1298 x 1073 x 2000 mm
SGN1310MT	Onni Sienna Duo	1298 x 1073 x 2000 mm



Onni Sienna One

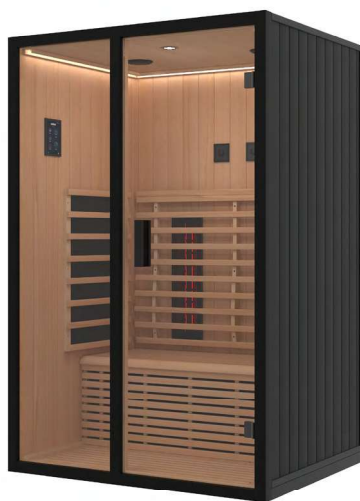

Onni Onyx Duo

RU



Версия 01/26

## Содержание

<b>1. Информация об инструкции</b>	<b>3</b>
<b>2. Важные указания по безопасности</b>	<b>3</b>
2.1. Применение по назначению	3
2.2. Указания по технике безопасности	4
<b>3. Описание изделия</b>	<b>5</b>
3.1. Технические характеристики ONNI ONE	5
3.3. Объем поставки Onni One	6
3.2. План кабины Onni One	6
3.4. Спецификация Onni One	7
3.5. Технические характеристики ONNI DUO	8
3.6. План кабины Onni Duo	9
3.7. Объем поставки Onni Duo	9
3.8. Спецификация Onni Duo	10
<b>4. Монтаж</b>	<b>11</b>
<b>5. Иллюстрации сборки (в конце инструкции)</b>	<b>19</b>
<b>6. Подключение к электрической сети</b>	<b>12</b>
<b>7. Схема подключения</b>	<b>12</b>
7.1. Схема подключения Onni One	12
7.2. Схема подключения Onni Duo	13
<b>8. Эксплуатация</b>	<b>14</b>
8.1. Подготовка	14
8.2. Символ «Питание»	14
8.3. Символ «Нагрев»	15
8.4. Символ «Свет»	15
8.5. Символ «Музыка»	16
8.6. Символ «Режим»	16
8.7. Настройки экрана	16
<b>9. Устранение неполадок</b>	<b>17</b>
<b>10. Техническое обслуживание</b>	<b>18</b>
<b>11. Утилизация</b>	<b>18</b>
<b>12. Запасные детали</b>	<b>18</b>
<b>13. Гарантийные условия</b>	<b>18</b>

## 1. Информация об инструкции

Внимательно прочитайте данную инструкцию по монтажу и эксплуатации и храните ее рядом с инфракрасной кабиной, поскольку в ней содержится информация, необходимая для безопасной эксплуатации устройства.



Настоящая инструкция по монтажу и эксплуатации также доступна в разделе загрузок на сайте [www.mediabank.harvia.com](http://www.mediabank.harvia.com).

## 2. Важные указания по безопасности

Инфракрасная кабина изготовлена в соответствии с общепризнанными правилам техники безопасности. Тем не менее, при ее эксплуатации могут возникнуть опасные ситуации. Поэтому строго соблюдайте следующие указания по технике безопасности и специальные предупреждения, которые приводятся в отдельных главах.

### 2.1. Применение по назначению

Инфракрасная кабина предназначена для обогрева человеческого тела.

Место расположения кабины должно быть защищено от брызг воды. Для оптимальной работы температура окружающей среды должна быть не менее 20 °С. Максимальная влажность окружающего воздуха не должна превышать 95 %.

RU

Кабина должна быть установлена на ровной поверхности. Расстояние до стен должно составлять не менее 5 см.

Любое иное использование считается применением не по назначению. Применение не по назначению может привести к повреждению изделия, серьезным травмам или смертельному исходу.

## 2.2. Указания по технике безопасности

- Монтаж и работы по подключению электрических компонентов (системы управления, излучателей и т. д.) должны осуществляться только в обесточенном состоянии.
- Также необходимо соблюдать предписания, действующие на месте установки.
- При возникновении проблем, которые недостаточно подробно описаны в инструкциях по монтажу, обратитесь к поставщику устройства.
- Кабина не должна использоваться детьми младше 8 лет.
- Детям старше 8 лет, лицам с ограниченными физическими, умственными возможностями или с нарушениями работы органов чувств, а также лицам, не имеющим достаточно опыта или знаний, разрешается эксплуатировать инфракрасную кабину только при следующих условиях:
  - если они находятся под надзором;
  - если им было продемонстрировано безопасное обращение и они понимают опасности, которые могут возникнуть.
- Дети не должны играть с инфракрасной кабиной.
- Дети, не достигшие 14 лет, могут очищать инфракрасную кабину только под присмотром других лиц.
- Для очистки кабины нельзя использовать паровые очистители, мойки высокого давления или водораспылители.
- Лицам, находящимся под воздействием алкоголя, лекарственных или наркотических веществ, следует воздержаться от посещения сауны, поскольку это может быть опасно для здоровья.
- Перед включением блока управления кабины убедитесь, что на нагревательных элементах нет воспламеняющихся предметов.

### 3. Описание изделия

<b>Onni Onyx</b> One / Duo	Материал кабины снаружи	Hemlock black
	Материал кабины внутри	Red Cedar
	Внутренняя отделка	Red Cedar
<b>Onni Sienna</b> One / Duo	Материал кабины снаружи	Mahagoni
	Материал кабины внутри	Mahagoni
	Внутренняя отделка	Hemlock
Сенсорная панель управления		7"
Диапазон настройки температуры		20–70 °C / 68–158 °F
Время нагрева		0–90 мин
Пользовательские программы		4 предварительно запрограммированные
Светодиодное цветное освещение		RGBW
Освещение для чтения (белый свет)		Светодиодный точечный светильник
Акустическая система с Bluetooth		2 динамика

#### 3.1. Технические характеристики ONNI ONE

Размеры кабины (Д x Ш (глубина) x В)	998 x 1073 x 2000 мм
Рабочее напряжение	230 В AC 50 Гц
Полная мощность	1410 Вт; 6,1 А
Регулируемый ИК-излучатель	1 x 350 Вт
Нагревательные пластины на боковой стенке	2 x 380 Вт
Нагревательная пластина в области ног	1 x 150 Вт
Нагревательная пластина в полу	1 x 150 Вт

RU



Onni Onyx One SGN1010CBT



Onni Sienna One SGN1010MT

### 3.2. План кабины Onni One

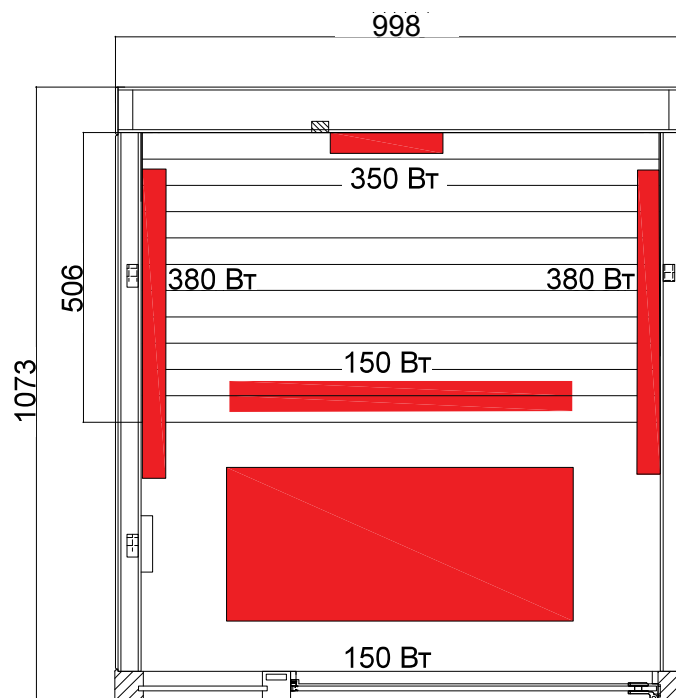

### 3.3. Объем поставки Onni One

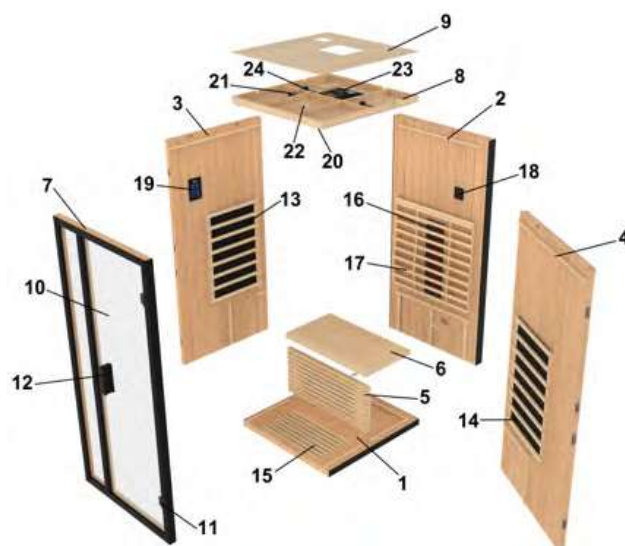

**3.4. Спецификация Onni One**

№	НАИМЕНОВАНИЕ	Размеры [мм]	шт.
1	Напольная решетка	1021x998x66	1
2	Задняя стенка	1950x998x100	1
3	Левая стенка	1950x942x75	1
4	Правая стенка	1950x942x75	1
5	Нагревательная пластина скамьи	904x400x40	1
6	Скамья	904x506x40	1
7	Передняя панель	2000x1000x54	2
8	Потолочный элемент	938x904x63	2
9	Крыша	934x900x5	1
10	Стеклопанель	1890x636x8	1
11	Дверные петли черные	65x55x30	2
12	Дверная ручка	200x40x35	2
13	Нагревательная пластина слева	790x540x30	1
14	Нагревательная пластина справа	790x540x30	1
15	Нагревательная пластина на полу	645x345x28	1
16	ИК-излучатель Harvia HVIS 350M	179x687x71	1
17	Спинка	850x800x77	1
18	Регулятор	86x86x36	2
19	Панель управления с сенсорным экраном	180x114x21	1
20	Светодиодная цветная лента	2600	1
21	Bluetooth-колонка	120x80x30	1
22	Освещение для чтения (белый свет)	Ø68x25	1
23	Блок управления, силовая часть	240x200x55	1
24	Динамики	Ø135x20	2
	Мебельные разъемы	80x16	2
	Винты (скамья)	4x40	8
	Винты	3x30	24
	Винты (крыша)	3x20	16
	Винты (задние и боковые стенки)	6x55	6
	Винты (дверная ручка)	6x55	2
	Инструкция по монтажу и эксплуатации		1

RU

### 3.5. Технические характеристики ONNI DUO

Размеры кабины (Д x Ш (глубина) x В)	1298 x 1073 x 2000 мм
Электропитание	230 В AC 50 Гц
Полная мощность	1860 Вт; 8 А
Регулируемый ИК-излучатель	2 x 350 Вт
Нагревательные пластины на боковой стенке	2 x 380 Вт
Нагревательная пластина в области ног	1 x 200 Вт
Нагревательная пластина в полу	1 x 200 Вт

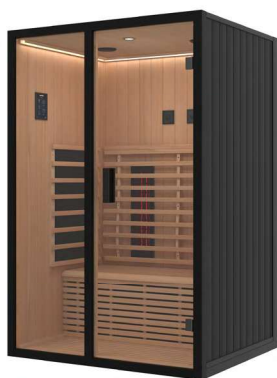

Onni Onyx Duo SGN1310CBT



Onni Sienna Duo SGN1310MT

### 3.6. План кабины Onni Duo

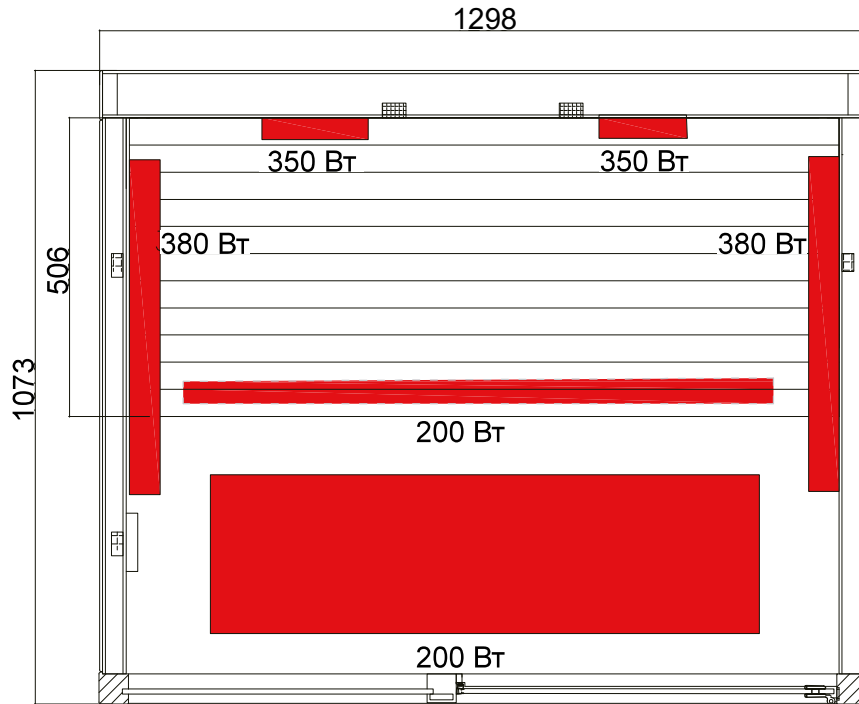

### 3.7. Объем поставки Onni Duo

RU

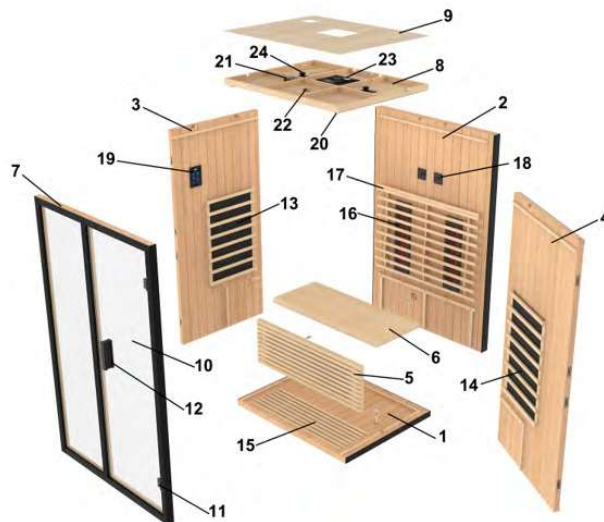

**3.8. Спецификация Onni Duo**

№	НАИМЕНОВАНИЕ	Размеры [мм]	шт.
1	Напольная решетка	1021x998x66	1
2	Задняя стенка	1950x998x100	1
3	Левая стенка	1950x942x70	1
4	Правая стенка	1950x942x70	1
5	Нагревательная пластина скамьи	904x400x40	1
6	Скамья	904x506x40	1
7	Передняя панель	2000x1000x54	2
8	Потолочный элемент	938x904x63	2
9	Крыша	934x900x5	1
10	Стеклопанель	200x40x35	2
11	Дверные петли черные	65x55x30	2
12	Дверная ручка	1890x636x8	1
13	Нагревательная пластина слева	790x540x30	1
14	Нагревательная пластина справа	790x540x30	1
15	Нагревательная пластина на полу	645x345x28	1
16	ИК-излучатель Harvia HVIS 350M	179x687x71	2
17	Спинка	850x800x77	1
18	Регулятор	86x86x36	2
19	Панель управления с сенсорным экраном	180x114x21	1
20	Светодиодная цветная лента	Ø68x25	1
21	Bluetooth-колонка	Ø135x20	2
22	Освещение для чтения (белый свет)	123x100	1
23	Блок управления, силовая часть	240x200x55	1
24	Динамики	Ø135x20	2
	Мебельные разъемы	80x16	2
	Винты (скамья)	4x40	8
	Винты	3x30	24
	Винты (крыша)	3x20	16
	Винты (задние и боковые стенки)	6x55	6
	Винты (дверная ручка)	6x55	2
	Инструкция по монтажу и эксплуатации		1

## 4. Монтаж

Прежде чем приступать к работе, убедитесь в наличии всех комплектующих, проверив их по спецификации. Если какие-либо детали отсутствуют, сообщите об этом продавцу кабины не позднее, чем через 14 дней после ее получения.



Монтаж должны выполнять два человека!

Кроме того, мы рекомендуем предварительно просверлить отверстия для винтов.



Проверка прямого угла:

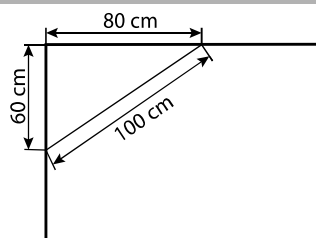

Осторожность при обращении со стеклом: Обращаться с краями стекла осторожно — при ударе закаленное стекло может треснуть с образованием мелких осколков. Подложите под край стекла защитный материал (например: упаковочный картон).

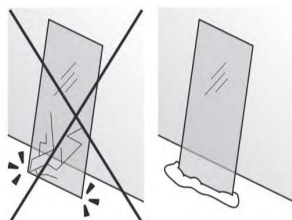

## Необходимые инструменты



Отвертка



Водяной уровень



Строительный нож



Стремянка



Рулетка

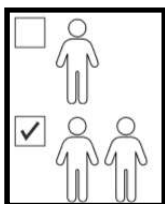

Требуется два человека

## 5. Иллюстрации сборки (в конце инструкции) Стр. 19

## 6. Подключение к электрической сети

Подключите все соединения в соответствии со 7. Схема подключения на стр. 12 и блок управления (силовую часть) к настенной розетке.

После включения сауны сенсорный экран остается в режиме ожидания и не загорается. Следуйте инструкциям из пункта 8. Эксплуатация на стр. 14.

## 7. Схема подключения

### 7.1. Схема подключения Onni One

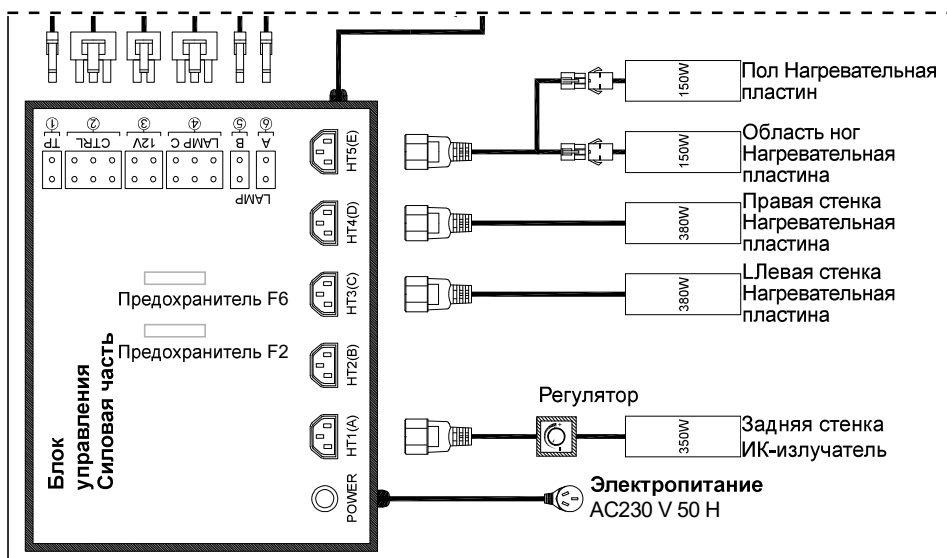

## 7.2. Схема подключения Onni Duo

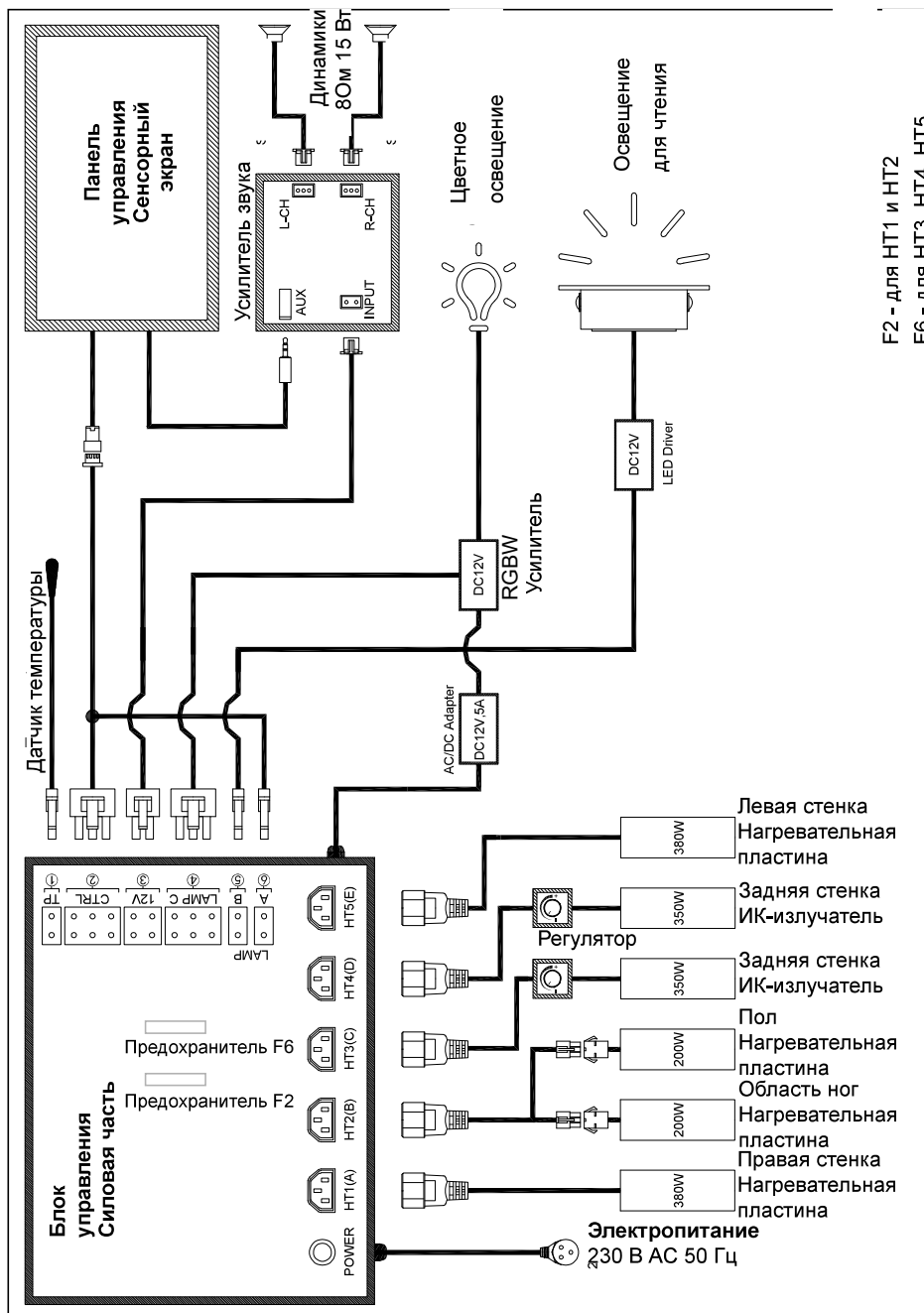

RU

## 8. Эксплуатация

### 8.1. Подготовка

Если сенсорный экран не горит, значит, блок управления находится в режиме ожидания. Прикоснитесь к экрану в любом месте на 3–5 секунд, чтобы его активировать. На 2 секунды появится «Страница загрузки». После этого экран автоматически переключится на «Главную страницу».

Модуль времени в правом верхнем углу имеет 12-часовой формат и обновляется автоматически путем синхронизации сети или вручную в настройках.

Символы «Нагрев», «Свет», «Музыка», «Режим», «Питание», «Книга» и «Настройки» являются кликабельными -> при нажатии осуществляется переход на соответствующие страницы настроек.

Символ книги, расположенный в левом нижнем углу, ведет на страницы руководства по эксплуатации. Данное устройство поддерживает только подключение к беспроводной локальной сети в диапазоне 2,4 ГГц.

Символ «Настройки», расположенный в правом нижнем углу, ведет на страницу настроек.

Данное изделие имеет функцию памяти. Последние настройки воспроизводятся, пока подключен источник питания.

На следующих страницах в левом верхнем углу имеется символ «Дом», нажав на который, вы вернетесь на главную страницу.

### 8.2. Символ «Питание»

При нажатии активируются все неактивные модули на экране (нагрев, освещение, музыка, режим, питание и настройки). Эти модули могут использоваться только после активации. Одновременно включаются все источники света (лампа для чтения и RGB-подсветка белого цвета).

При повторном нажатии символа «Питание» выключаются все источники света и функция нагрева.

Чтобы полностью выключить устройство, нажмите и удерживайте символ «Питание» немного дольше (3 секунды) (выключение экрана и нагрева, подсветка выключается через 30 секунд).

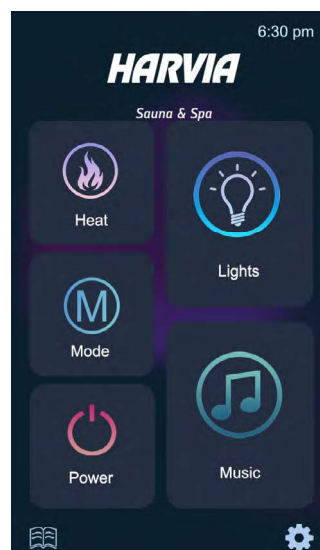

### 8.3. Символ «Нагрев»

1. Текущая температура
2. Оставшееся время нагрева
3. Состояние нагрева: вкл. (оранжевый) / выкл. (темный)  
При достижении выбранной или максимальной температуры все нагревательные элементы автоматически отключаются, а символ состояния становится белым. Как только температура упадет на 2 °С ниже ранее выбранной, нагревательные элементы снова автоматически включатся.
4. Настройки температуры: 20–70 °С / 68–158 °F  
Температура настраивается либо с помощью ползунка, либо кнопками + / –. Длительное нажатие позволяет быстро выполнить настройку.
5. Для переключения единицы измерения (в том числе текущей температуры) нажмите «°С / °F».
6. Настройка времени: 0–90 мин  
Таймер настраивается либо с помощью ползунка, либо кнопками + / –. Когда таймер достигнет отметки «0», отключается только функция нагрева.

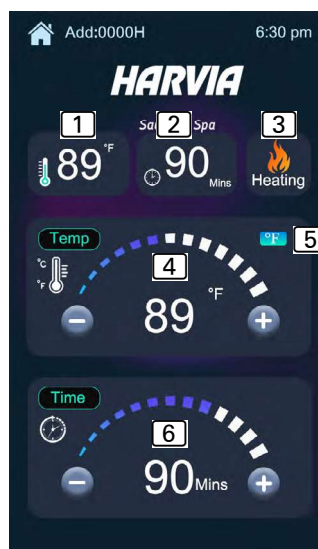

### 8.4. Символ «Свет»

- 7 Цветовая палитра (белый, красный, желтый, зеленый, синий, фиолетовый, розовый)
- 8 Цветное освещение (RGB): вкл. / выкл.
- 9 Цветовой круг (доступен 21 цвет)
- 10 Освещение для чтения, белый свет: вкл. / выкл.
- 11 Автоматическая смена цвета: вкл. / выкл.  
Может включаться, если активна RGB-подсветка. Лампа для чтения и цветовая палитра деактивируются.

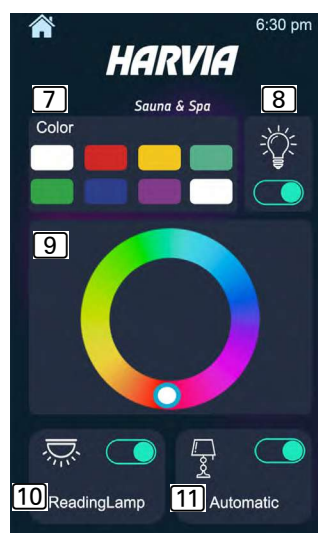

RU

### 8.5. Символ «Музыка»

Настройки музыки:

предыдущий трек - воспроизведение/пауза - следующий трек

Громкость устанавливается в диапазоне от 2 до 30 дБ.

Она должна синхронизироваться с громкостью подключенного устройства.

**12** Символ управления Bluetooth:

вкл. (синий) / выкл. (белый)

Нажмите и удерживайте (в течение 3 секунд), чтобы установить соединение с мобильным телефоном. Активируйте функцию поиска Bluetooth на мобильном телефоне и найдите устройство Bluetooth «Сауна» (время сопряжения = 7 секунд).

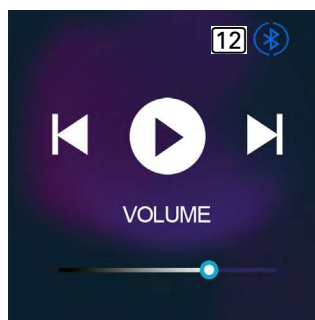

### 8.6. Символ «Режим»

Все названия режимов отображаются только на английском языке. При выборе того или иного режима загорается соответствующий символ, указывающий на его активацию (например, режим глубокого прогрева).

Это установленные, рекомендуемые режимы.

Стандартный режим (Standard mode): 55 °C в течение 45 минут

Режим релаксации (Relax mode): 40 °C в течение 30 минут

Комфортный режим (Comfort mode): 50 °C в течение 30 минут

Режим глубокого прогрева (Deep hot mode): 65 °C в течение 10 минут

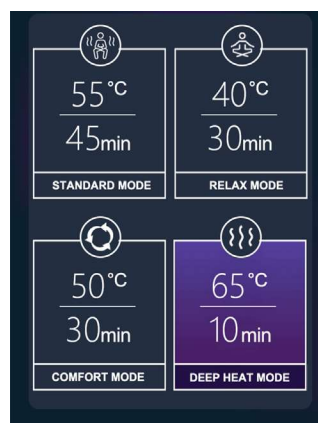

### 8.7. Настройки экрана

**13** Ручная настройка времени

**14** Яркость экрана

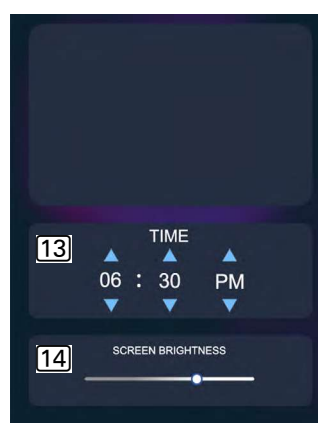

## 9. Устранение неполадок

<i>Описание</i>	<i>Причина / способ устранения</i>
Сенсорная панель управления остается черной.	Прикоснитесь к экрану на 5 секунд, чтобы его активировать. Проверьте источник питания и предохранители. Проверьте разъемы панели управления.
Инфракрасная нагревательная пластина не нагревается.	Проверьте разъемы нагревательной пластины.
Инфракрасный излучатель не греет.	Проверьте разъемы излучателя. Проверьте регулятор: поверните его на 100 % (по часовой стрелке). Проверьте, не поврежден ли элемент излучателя за стеклом. Проверьте предохранитель на выходе излучателя в силовой части.
Не работает лампа для чтения.	Проверьте разъемы лампы для чтения. Проверьте, не выключена ли автоматическая смена цвета.
Отсутствие звука или плохое качество звука из динамиков.	Проверьте Bluetooth-соединение своего мобильного телефона и громкость. Проверьте кабели для подключения динамиков.

## 10. Техническое обслуживание

Устройство не требует технического обслуживания. Протрите изделие влажной мягкой тканью. Слишком грубая ткань может оставлять царапины.

Используйте только воду или мягкие чистящие средства, но ни в коем случае — растворители или едкие химикаты. При необходимости для очистки и дезинфекции внутреннего пространства мы рекомендуем использовать средство Harvia Sauna Cleaner (SAC25040).

## 11. Утилизация



Утилизируйте упаковочный материал в соответствии с действующими предписаниями по утилизации.

Бывшие в употреблении устройства содержат как материалы, которые могут быть использованы повторно, так и вредные вещества. Поэтому не утилизируйте свое старое устройство вместе с бытовым мусором, а делайте это в соответствии с действующими предписаниями.

## 12. Запасные детали

[spareparts.harvia.com](https://spareparts.harvia.com)



## 13. Гарантийные условия

[www.harvia.com](https://www.harvia.com)



# Harvia Onni

Cabina a infrarossi  
Istruzioni di montaggio e d'uso



Let's sauna.

Cod. art.	Tipo	Dimensione
SGN1010CBT	Onni Onyx One	998 x 1073 x 2000 mm
SGN1010MT	Onni Sienna One	998 x 1073 x 2000 mm
SGN1310CBT	Onni Onyx Duo	1298 x 1073 x 2000 mm
SGN1310MT	Onni Sienna Duo	1298 x 1073 x 2000 mm



Onni Sienna One

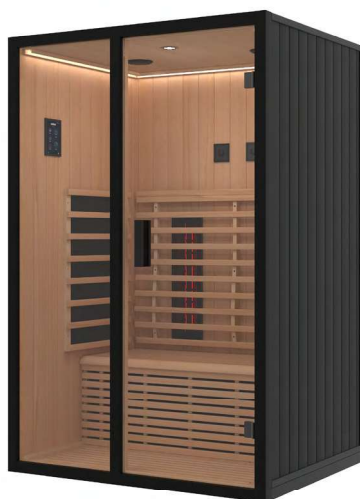

Onni Onyx Duo

IT



## Indice

<b>1. Informazioni sul presente manuale</b>	<b>3</b>
<b>2. Importanti indicazioni per la sicurezza personale</b>	<b>3</b>
2.1. Conformità d'uso	3
2.2. Indicazioni di sicurezza	4
<b>3. Descrizione del prodotto</b>	<b>5</b>
3.1. Dati tecnici ONNI ONE	5
3.3. Fornitura inclusa di Onni One	6
3.2. Pianta di Onni One	6
3.4. Lista dei pezzi di Onni One	7
3.5. Dati tecnici ONNI DUO	8
3.6. Pianta di Onni Duo	9
3.7. Fornitura inclusa di Onni Duo	9
3.8. Lista dei pezzi di Onni Duo	10
<b>4. Montaggio</b>	<b>11</b>
<b>5. Illustrazioni di montaggio (in fondo alle istruzioni)</b>	<b>19</b>
<b>6. Collegamento elettrico</b>	<b>12</b>
<b>7. Schema di collegamento</b>	<b>12</b>
7.1. Schema di collegamento Onni One	12
7.2. Schema di collegamento Onni Duo	13
<b>8. Utilizzo</b>	<b>14</b>
8.1. Preparazione	14
8.2. Icona "Power"	14
8.3. Icona "Heat"	15
8.4. Icona "Lights"	15
8.5. Icona "Music"	16
8.6. Icona "Model"	16
8.7. Impostazioni dello schermo	16
<b>9. Risoluzione dei problemi</b>	<b>17</b>
<b>10. Manutenzione</b>	<b>18</b>
<b>11. Smaltimento</b>	<b>18</b>
<b>12. Pezzi di ricambio</b>	<b>18</b>
<b>13. Condizioni di garanzia</b>	<b>18</b>

## 1. Informazioni sul presente manuale

Leggere attentamente le presenti istruzioni di montaggio e d'uso e conservarle vicino alla cabina a infrarossi. Così facendo è possibile controllare in ogni momento le informazioni sulla sicurezza e sull'utilizzo.



Le presenti istruzioni di montaggio e d'uso si trovano anche nell'area di download della nostra pagina web all'indirizzo: [www.mediabank.harvia.com](http://www.mediabank.harvia.com)

## 2. Importanti indicazioni per la sicurezza personale

La cabina a infrarossi è costruita secondo le regole tecniche di sicurezza riconosciute. Tuttavia, durante l'utilizzo possono presentarsi pericoli. Osservare pertanto le seguenti indicazioni di sicurezza e le avvertenze speciali riportate nei singoli capitoli.

### 2.1. Conformità d'uso

La cabina a infrarossi è usata per riscaldare il corpo umano.

La posizione della cabina deve essere protetta dagli spruzzi d'acqua. Per un funzionamento ottimale, il luogo dovrebbe avere una temperatura ambiente di almeno 20 °C. L'umidità dell'aria ambiente massima non deve superare il 95%.

La cabina deve essere collocata su una superficie piana. Mantenere una distanza minima dalle pareti di 5 cm.

**IT**

Qualsiasi altro utilizzo è considerato improprio. Un utilizzo improprio può causare danni al prodotto e lesioni gravi o mortali.

## 2.2. Indicazioni di sicurezza

- I lavori di montaggio e di collegamento dei componenti meccanici (comando, irradiator, ...) possono essere eseguiti solo in assenza di tensione.
- Osservare anche le disposizioni locali valide sul luogo di installazione.
- Qualora si presentassero problemi non trattati in modo esaustivo nelle presenti istruzioni di montaggio, per la vostra sicurezza vi preghiamo di rivolgervi al vostro fornitore.
- La cabina non può essere utilizzata da bambini di età inferiore agli 8 anni.
- La cabina può essere utilizzata da bambini sopra gli 8 anni di età, da persone con capacità fisiche, sensoriali o mentali limitate o prive della sufficiente esperienza e del know-how necessari nei seguenti casi:
  - se sono in presenza di persone responsabili per loro;
  - se è stato spiegato loro come utilizzare il dispositivo in modo sicuro e sono chiari i pericoli che ne possono derivare.
- Ai bambini non è permesso giocare con la cabina.
- I bambini al di sotto dei 14 anni possono pulire la cabina solo in presenza di persone responsabili per loro.
- La cabina non può essere pulita con vaporizzatori, idropulitrici ad alta pressione o spruzzi d'acqua.
- Se si è sotto l'effetto di alcol, medicinali o droghe, per motivi di salute evitare l'uso della sauna.
- Prima di attivare il comando, accertarsi che non si trovino oggetti infiammabili sulle resistenze.

### 3. Descrizione del prodotto

<b>Onni Onyx</b> One / Duo	Materiale esterno della cabina	Tsuga nero
	Materiale interno della cabina	Cedro rosso
	Allestimento interno	Cedro rosso
<b>Onni Sienna</b> One / Duo	Materiale esterno della cabina	Mogano
	Materiale interno della cabina	Mogano
	Allestimento interno	Tsuga
Comando touch		7"
Campo di regolazione della temperatura		20-70°C / 68-158°F
Tempo di riscaldamento		0 - 90 min.
Programmi utente		4 preprogrammato
Luce colorata a LED		RGBW
Luce di lettura bianca		Spot LED
Impianto audio Bluetooth		2 altoparlanti

#### 3.1. Dati tecnici ONNI ONE

Dimensioni cabina (L x L (profondità) x A)	998 x 1073 x 2000 mm
Tensione di esercizio	230 VAC 50Hz
Potenza totale	1410 Watt; 6,1 A
Irradiatore IR dimmerabile	1 x 350 W
Pannelli riscaldanti sulla parete laterale	2 x 380 W
Pannello riscaldante zona polpacci	1 x 150 W
Pannello riscaldante sul pavimento	1 x 150 W

IT



Onni Onyx One SGN1010CBT



Onni Sienna One SGN1010MT

### 3.2. Pianta di Onni One

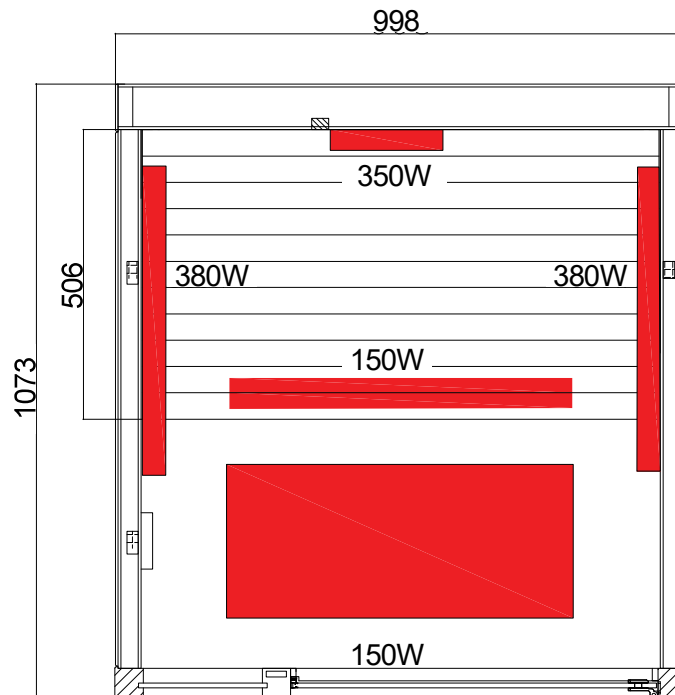

### 3.3. Fornitura inclusa di Onni One

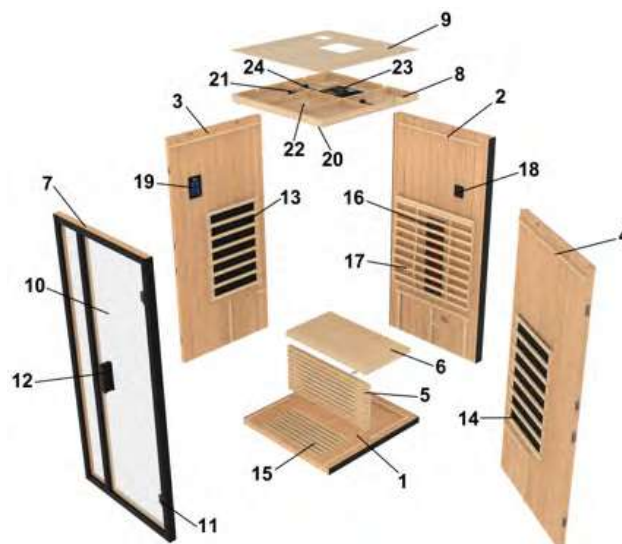

**3.4. Lista dei pezzi di Onni One**

N.	NOME	Dimensioni [mm]	Pezzo
1	Griglia di fondo	1021x998x66	1
2	Elemento parete posteriore	1950x998x100	1
3	Elemento parete sinistro	1950x942x75	1
4	Elemento parete destro	1950x942x75	1
5	Pannello riscaldante sulla panca	904x400x40	1
6	Panca	904x506x40	1
7	Lato anteriore	2000x1000x54	2
8	Elemento tetto	938x904x63	2
9	Rivestimento del soffitto	934x900x5	1
10	Porta in vetro	1890x636x8	1
11	Cerniere per porte nere	65x55x30	2
12	Maniglia porta	200x40x35	2
13	Pannello riscaldante sinistro	790x540x30	1
14	Pannello riscaldante destro	790x540x30	1
15	Pannello riscaldante del pavimento	645x345x28	1
16	Irradiatore Harvia IR HVIS 350M	179x687x71	1
17	Schienale	850x800x77	1
18	Dimmer	86x86x36	2
19	Comando touchscreen	180x114x21	1
20	Striscia LED colorata	2600	1
21	Cassa Bluetooth	120x80x30	1
22	Luce di lettura bianca	Ø68x25	1
23	Comando unità di potenza	240x200x55	1
24	Altoparlanti	Ø135x20	2
	Connettori per mobili	80x16	2
	Viti (panca)	4x40	8
	Viti	3x30	24
	Viti (rivestimento del soffitto)	3x20	16
	Viti (elementi parete posteriori e laterali)	6x55	6
	Viti (maniglia)	6x55	2
	Istruzioni di montaggio e d'uso		1

**3.5. Dati tecnici ONNI DUO**

Dimensioni cabina (L x L (profondità) x A)	1298 x 1073 x 2000 mm
Alimentazione elettrica	230 VAC 50Hz
Potenza totale	1860 Watt; 8 A
Irradiatore IR dimmerabile	2 x 350 W
Pannelli riscaldanti sulla parete laterale	2 x 380 W
Pannello riscaldante zona polpacci	1 x 200 W
Pannello riscaldante sul pavimento	1 x 200 W

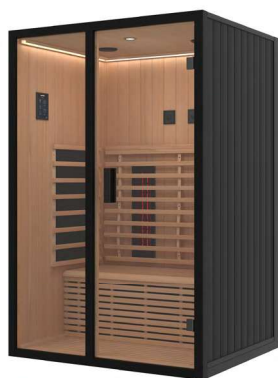

Onni Onyx Duo SGN1310CBT



Onni Sienna Duo SGN1310MT

### 3.6. Pianta di Onni Duo

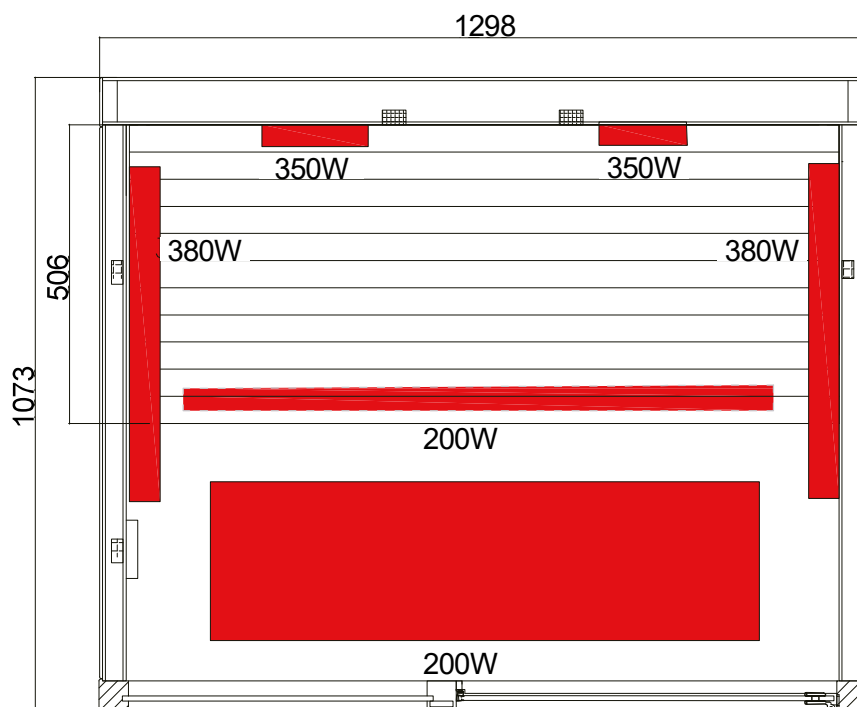

### 3.7. Fornitura inclusa di Onni Duo

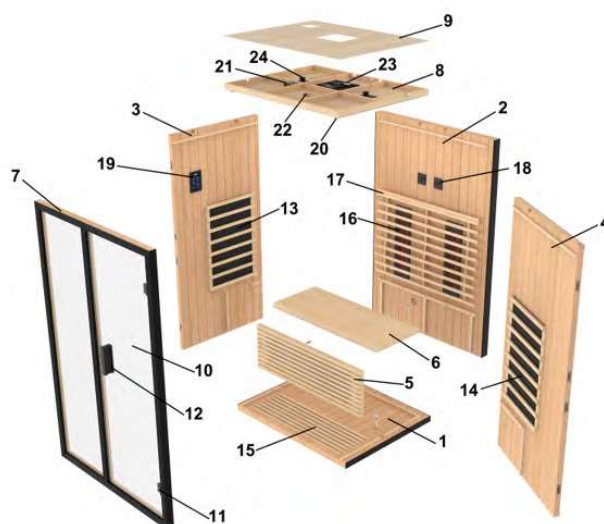

IT

**3.8. Lista dei pezzi di Onni Duo**

N.	NOME	Dimensioni [mm]	Pezzo
1	Griglia di fondo	1021x998x66	1
2	Elemento parete posteriore	1950x998x100	1
3	Elemento parete sinistro	1950x942x70	1
4	Elemento parete destro	1950x942x70	1
5	Pannello riscaldante sulla panca	904x400x40	1
6	Panca	904x506x40	1
7	Lato anteriore	2000x1000x54	2
8	Elemento tetto	938x904x63	2
9	Rivestimento del soffitto	934x900x5	1
10	Porta in vetro	200x40x35	2
11	Cerniere per porte nere	65x55x30	2
12	Maniglia porta	1890x636x8	1
13	Pannello riscaldante sinistro	790x540x30	1
14	Pannello riscaldante destro	790x540x30	1
15	Pannello riscaldante del pavimento	645x345x28	1
16	Irradiatore Harvia IR HVIS 350M	179x687x71	2
17	Schienale	850x800x77	1
18	Dimmer	86x86x36	2
19	Comando touchscreen	180x114x21	1
20	Striscia LED colorata	Ø68x25	1
21	Cassa Bluetooth	Ø135x20	2
22	Luce di lettura bianca	123x100	1
23	Comando unità di potenza	240x200x55	1
24	Altoparlanti	Ø135x20	2
	Connettori per mobili	80x16	2
	Viti (panca)	4x40	8
	Viti	3x30	24
	Viti (rivestimento del soffitto)	3x20	16
	Viti (elementi parete posteriori e laterali)	6x55	6
	Viti (maniglia)	6x55	2
	Istruzioni di montaggio e d'uso		1

## 4. Montaggio

Prima di iniziare i lavori, controllare in base all'elenco dei pezzi se tutti i singoli componenti sono stati effettivamente forniti. Se eccezionalmente dovessero mancare dei singoli componenti, contattare il proprio fornitore entro 14 giorni dal ricevimento della cabina.



Per il montaggio è richiesto l'aiuto di una seconda persona!  
Raccomandiamo anche di preforare i fori per le viti.



Verifica dell'ortogonalità:

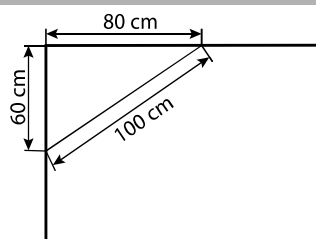

Maneggiare il vetro con cura: particolare attenzione deve essere prestata ai bordi del vetro: il vetro temprato può frantumarsi in piccoli pezzi in caso di impatto. Inserire un cuscino di protezione (ad es: scatola di cartone) sotto il bordo del vetro.

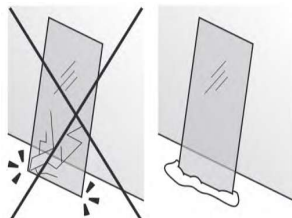

## Attrezzi necessari

 Cacciavite

 Livella a bolla

 Taglierina



Scala a libro



Metro a nastro

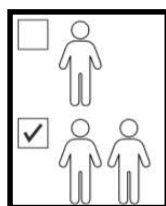

Necessarie due persone

## 5. Illustrazioni di montaggio (in fondo alle istruzioni) Pagina 19

## 6. Collegamento elettrico

Effettuare tutti i collegamenti come indicato 7. Schema di collegamento a pagina 12 e quindi collegare il comando (alimentatore) alla presa a muro.

Dopo l'accensione della sauna, il touchscreen rimane in modalità standby e non si illumina. Seguire le istruzioni indicate 8. Utilizzo a pagina 14.

## 7. Schema di collegamento

### 7.1. Schema di collegamento Onni One

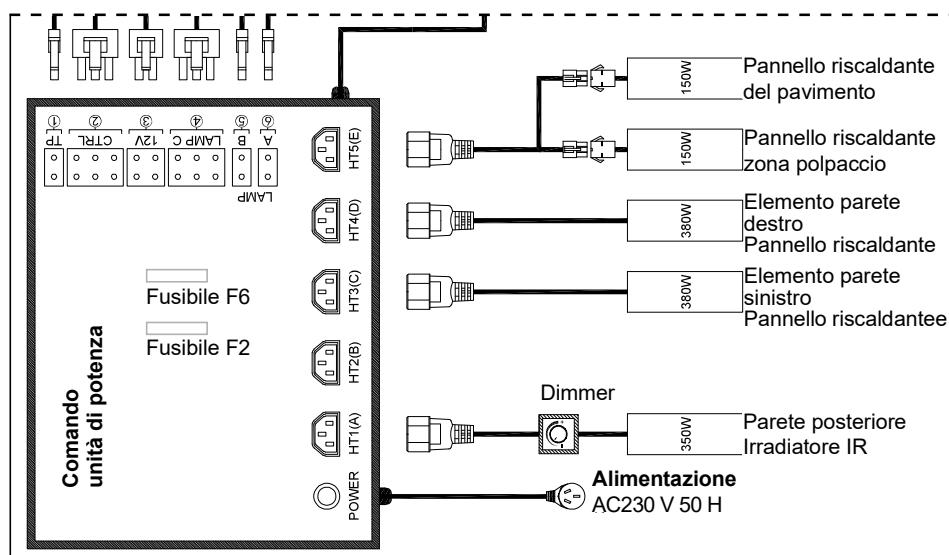

## 7.2. Schema di collegamento Onni Duo

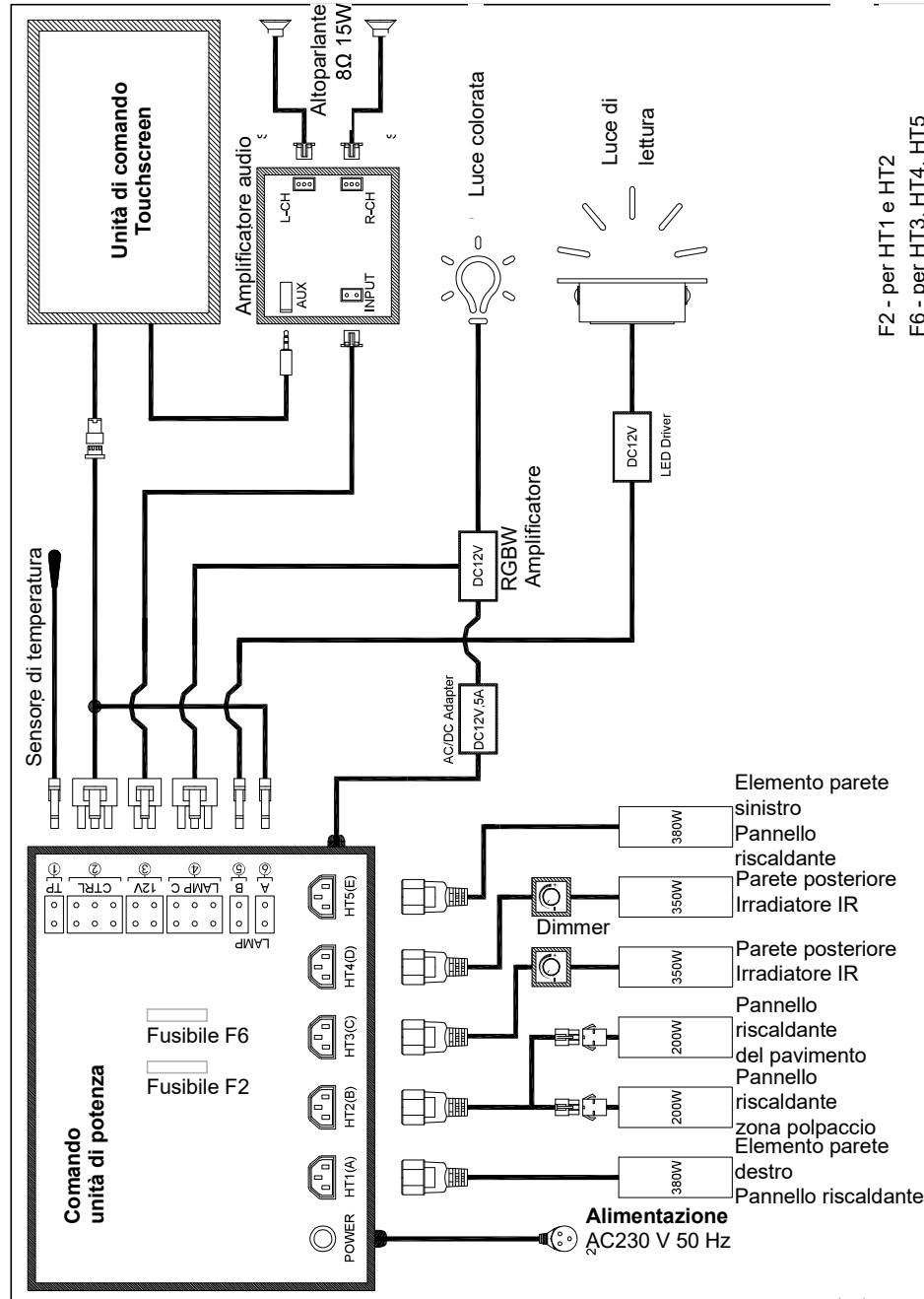

IT

## 8. Utilizzo

### 8.1. Preparazione

Se il touchscreen non si illumina, il comando rimane in modalità standby. Toccare e tenere premuto un punto qualsiasi dello schermo per 3-5 secondi per attivarlo. Dopo che la schermata "Startup" si illumina per 2 secondi, lo schermo passa automaticamente alla schermata "Home".

Il modulo orario, nell'angolo in alto a destra, utilizza il formato a 12 ore e si aggiorna automaticamente tramite sincronizzazione di rete oppure manualmente nelle impostazioni.

Le icone "Heat", "Lights", "Music", "Mode", "Power", "Libro" e "Impostazioni" sono selezionabili: toccandole si accede alle rispettive pagine di impostazione.

Con l'icona Libro, posta nell'angolo inferiore sinistro, si accede alle pagine tutorial. Questo dispositivo supporta esclusivamente una connessione Wi-Fi a banda 2,4-GHz.

Con l'icona Impostazioni, posta nell'angolo inferiore destro, si accede alle pagine di impostazione.

Questo prodotto dispone di una funzione di memorizzazione. Le ultime impostazioni vengono ripristinate finché il dispositivo è alimentato.

Nelle pagine successive, nell'angolo in alto a sinistra è presente un'icona a forma di casa: toccandola si torna alla schermata "Home".

### 8.2. Icona "Power"

Toccano lo schermo, tutti i moduli inattivi sul display (Heat, Lights, Music, Mode, Power e Impostazioni) verranno attivati. È possibile utilizzare questi moduli solo dopo l'attivazione. Contemporaneamente, tutte le luci si accendono (lampada di lettura e luce RGB bianca).

Toccano nuovamente l'icona "Power", si spengono tutte le luci e la funzione di riscaldamento.

Per spegnere completamente il prodotto, tenere premuta l'icona "Power" per circa 3 secondi (lo schermo si spegne, la funzione di riscaldamento viene disattivata e l'illuminazione si spegne dopo un ritardo di 30 secondi).

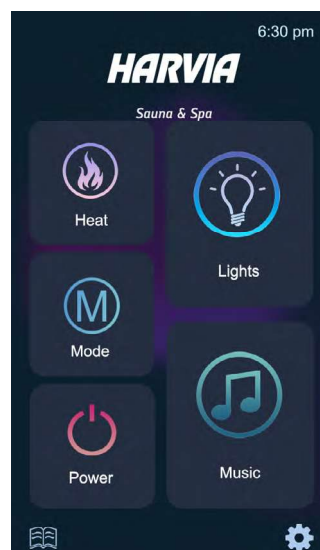

### 8.3. Icona “Heat”

1. Temperatura attuale
2. Tempo di riscaldamento rimanente
3. Stato riscaldamento: acceso (arancione) / spento (scuro)  
Quando viene raggiunta la temperatura selezionata o massima, tutti gli elementi riscaldanti si spengono automaticamente e l'icona di stato diventa bianca. Non appena la temperatura scende di 2 °C rispetto a quella precedentemente impostata, gli elementi riscaldanti si riattivano automaticamente.
4. Impostazioni della temperatura: 20-70°C / 68-158°F  
La temperatura può essere regolata tramite il cursore oppure utilizzando i tasti + / -. Tenendo premuto a lungo, la regolazione può essere effettuata rapidamente.
5. Toccare “°C / °F” per cambiare l'unità di misura della temperatura (anche quella attuale).
6. Impostazioni del tempo: 0 - 90 min.  
Il timer può essere impostato tramite il cursore oppure utilizzando i tasti + / -. Quando il timer raggiunge “0”, viene spenta soltanto la funzione di riscaldamento.

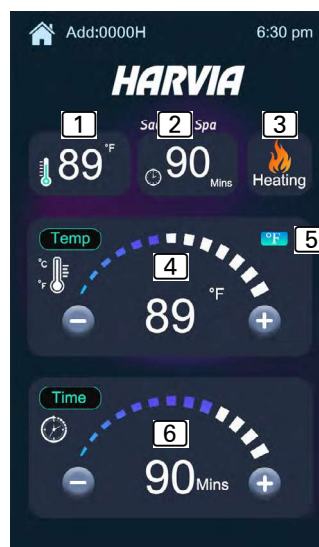

### 8.4. Icona “Lights”

- 7) Palette colori (bianco, rosso, giallo, verde, blu, viola e rosa)
- 8) Luce colorata (RGB): on / off
- 9) Cerchio cromatico ( 21 colori disponibili)
- 10) Luce di lettura bianca: on / off
- 37) Cambio colore automatico: on / off  
Può essere attivato quando l'illuminazione RGB è accesa. La lampada di lettura e la palette colori vengono disattivate.



IT

### 8.5. Icona “Music”

Impostazioni della musica:

Brano precedente – Riproduci/Pausa – Brano successivo

Il volume può essere regolato da 2 a 30 dB.

Deve essere sincronizzato con il volume del dispositivo collegato.

**38** Icona di comando Bluetooth:

On (blu) / off (bianco)

Tenere premuto a lungo (3 secondi) per stabilire una connessione con il proprio telefono cellulare. Attivare la funzione di ricerca Bluetooth del telefono cellulare e cercare il dispositivo Bluetooth “Sauna” (tempo di abbinamento= 7 secondi).

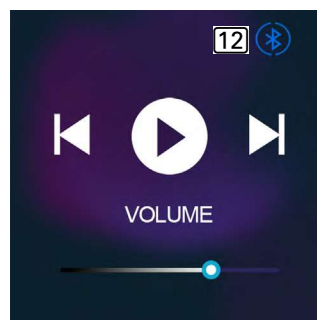

### 8.6. Icona “Model”

Tutti i nomi delle modalità sono visualizzati in lingua inglese. Selezionando una modalità, l'icona relativa si accende per mostrare che è attiva (ad esempio modalità calore profondo).

Queste sono modalità predefinite e consigliate.

Modalità standard: 55°C per 45 min.

Modalità relax: 40°C per 30 min.

Modalità comfort: 50°C per 30 min.

Modalità calore profondo: 65°C per 10 min.

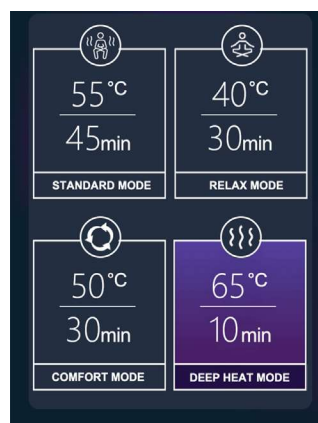

### 8.7. Impostazioni dello schermo

**13** Regolazione manuale del tempo

**14** Luminosità dello schermo

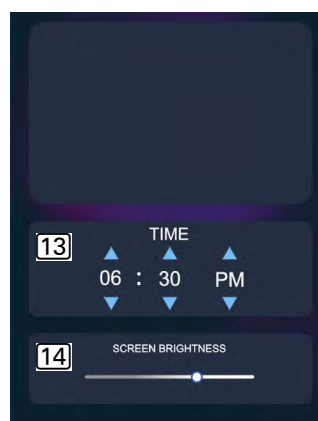

## 9. Risoluzione dei problemi

<i>Description</i>	<i>Cause / rectification</i>
Il comando touch rimane nero	Tenere premuto per 5 secondi per attivarlo. Verificare l'alimentazione elettrica e i fusibili. Verificare i connettori dell'unità di comando.
La piastra riscaldante a infrarossi non si scalda	Verificare i connettori della piastra riscaldante
L'irradiatore a infrarossi non riscalda	Verificare i connettori dell'irradiatore Verificare il dimmer: ruotarlo al 100% (in senso orario). Verificare se l'elemento radiante dietro il vetro è rotto. Verificare i fusibili dell'uscita del radiatore nell'unità di potenza.
La luce di lettura non funziona	Verificare i connettori della luce di lettura. Verificare che il cambioautomatico dei colori sia disattivato.
Assenza di suono o audio di scarsa qualità dagli altoparlanti	Verificare la connessione Bluetooth del telefono e il livello del volume. Verificare i cavi degli altoparlanti.

## 10. Manutenzione

Il dispositivo non richiede manutenzione. Pulire il prodotto con un panno morbido e leggermente umido. Panni troppo ruvidi possono causare graffi.

Utilizzare esclusivamente acqua o detersivi delicati; mai solventi o prodotti chimici corrosivi; se necessario si consiglia Harvia Sauna Cleaner (SAC25040, pulizia e disinfezione) per l'allestimento interno.

## 11. Smaltimento



Smaltire l'imballaggio conformemente alle normative sullo smaltimento vigenti.

I dispositivi usati contengono sia materiali riciclabili sia sostanze pericolose. Non smaltire il vecchio apparecchio nei rifiuti domestici, ma conformemente alle normative locali in vigore.

## 12. Pezzi di ricambio

[spareparts.harvia.com](https://spareparts.harvia.com)



## 13. Condizioni di garanzia

[www.harvia.com](https://www.harvia.com)



### 5. Assembly illustrations

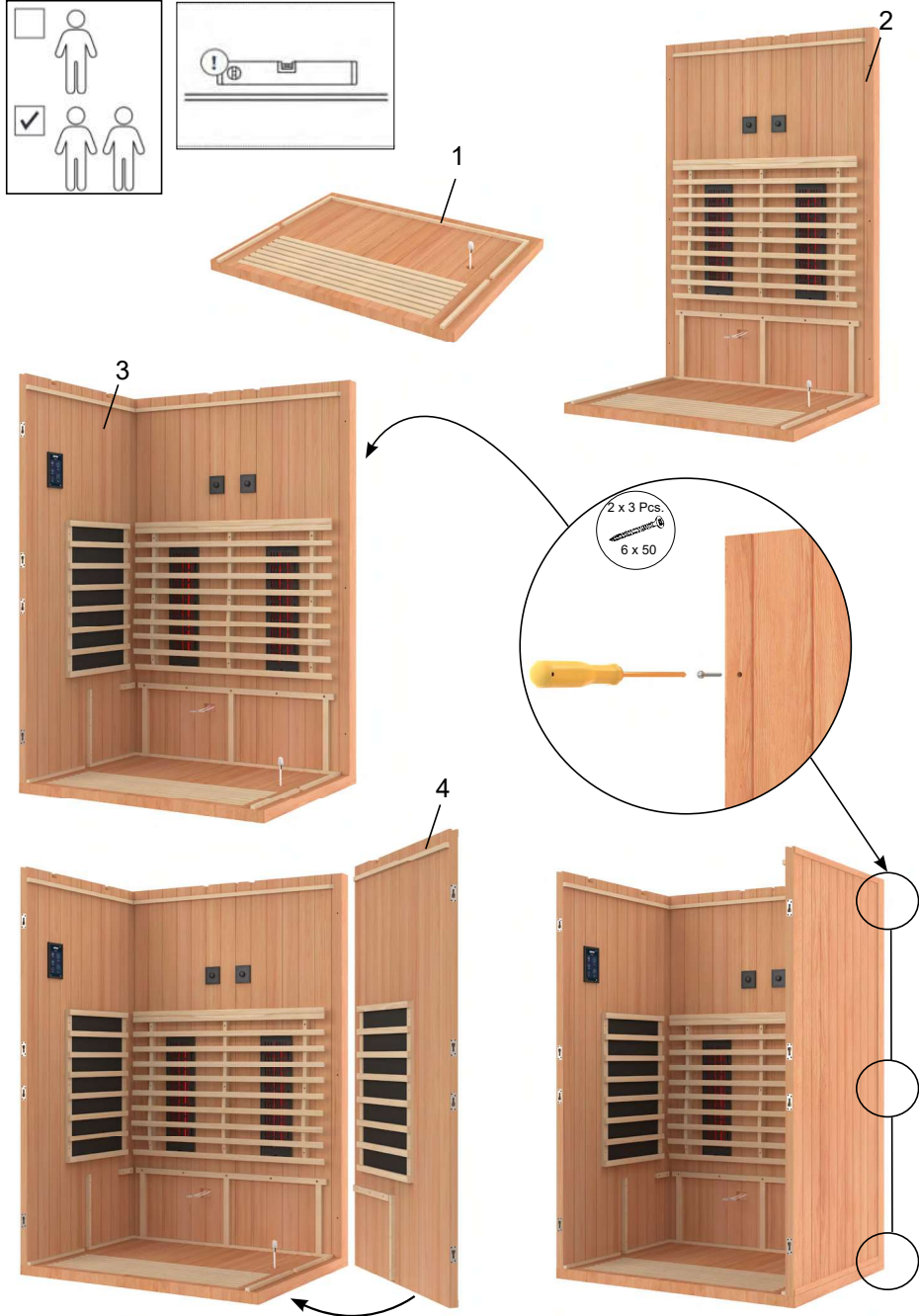

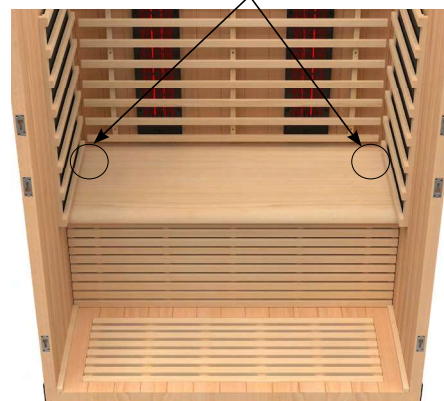
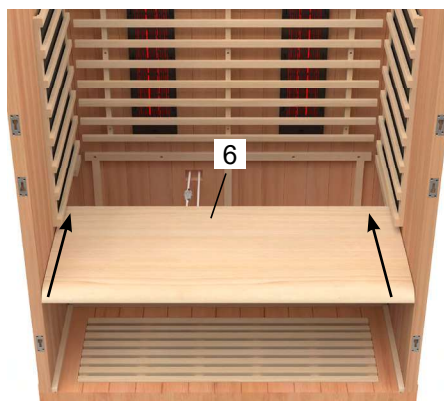
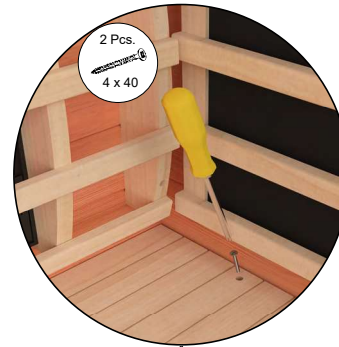
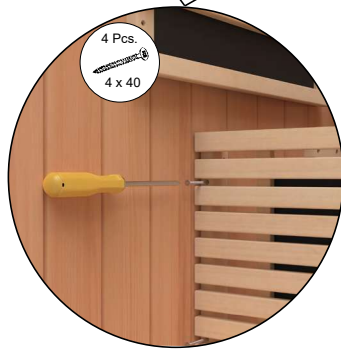
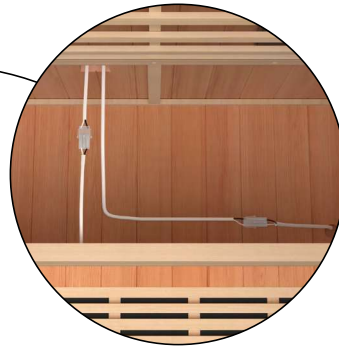
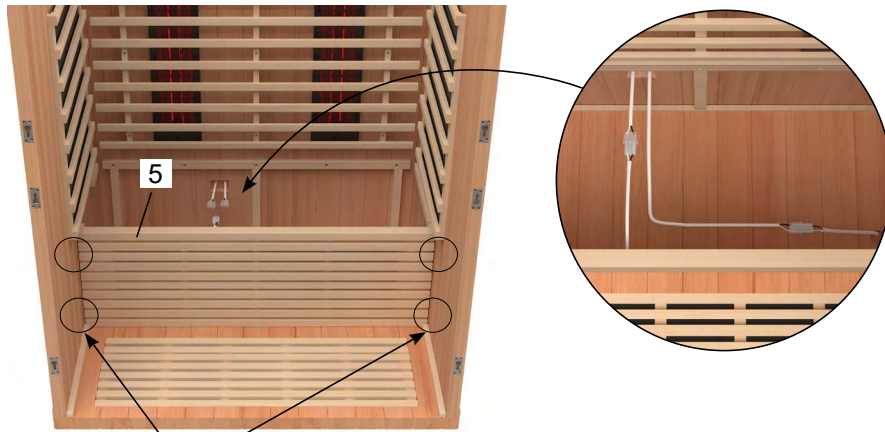

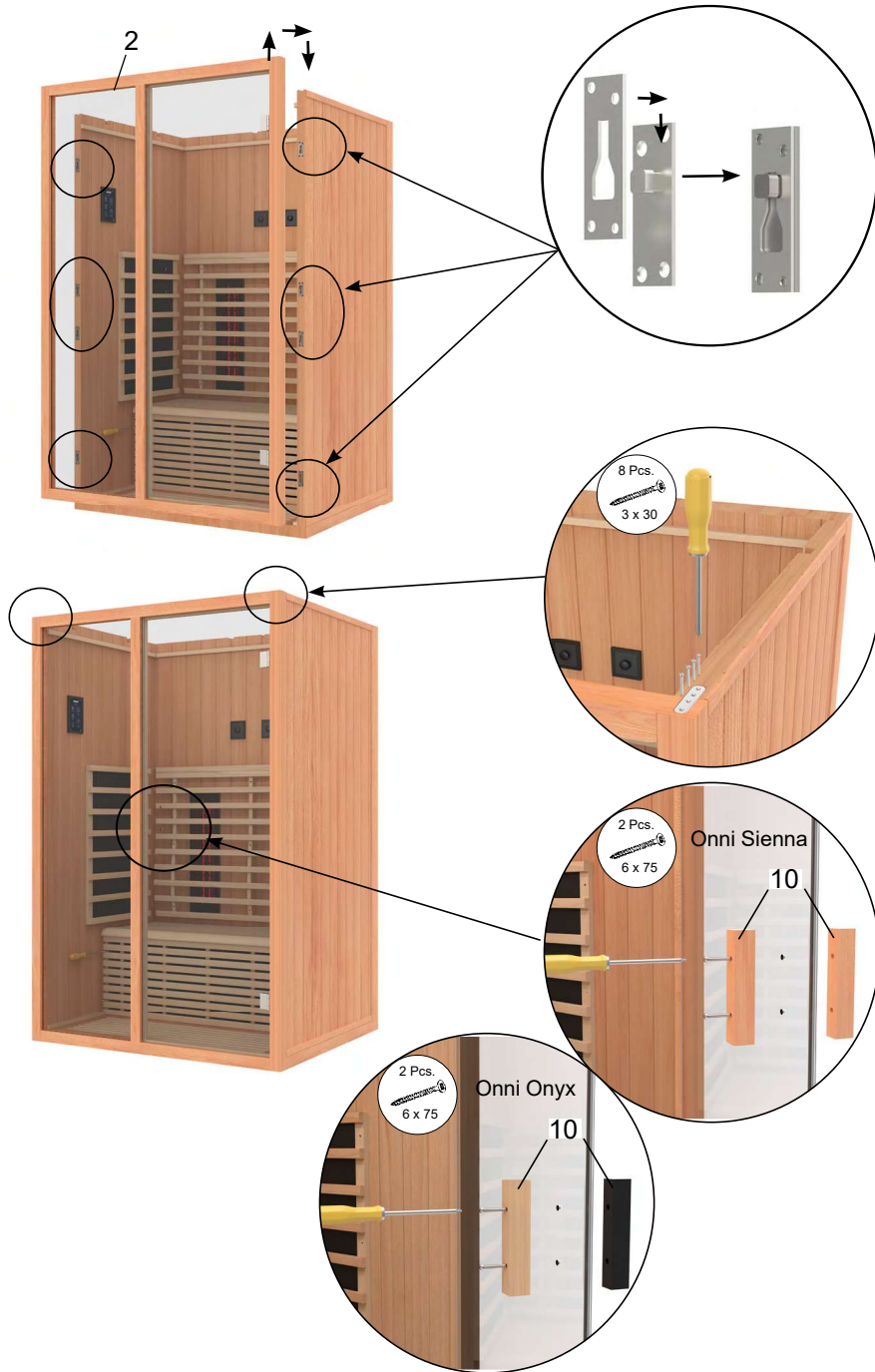

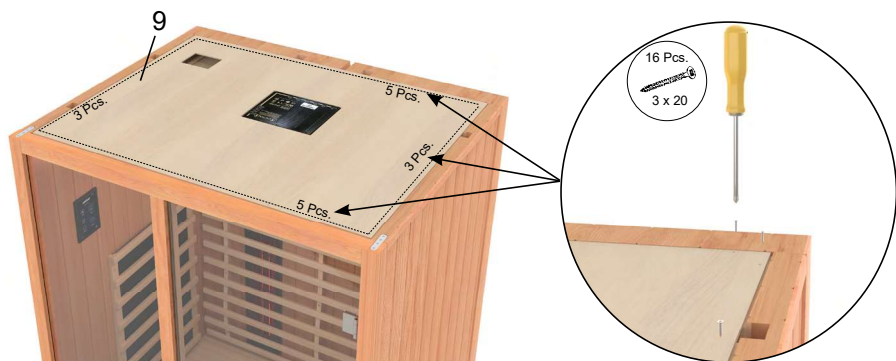
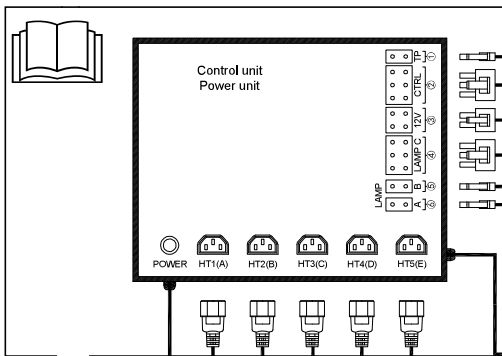
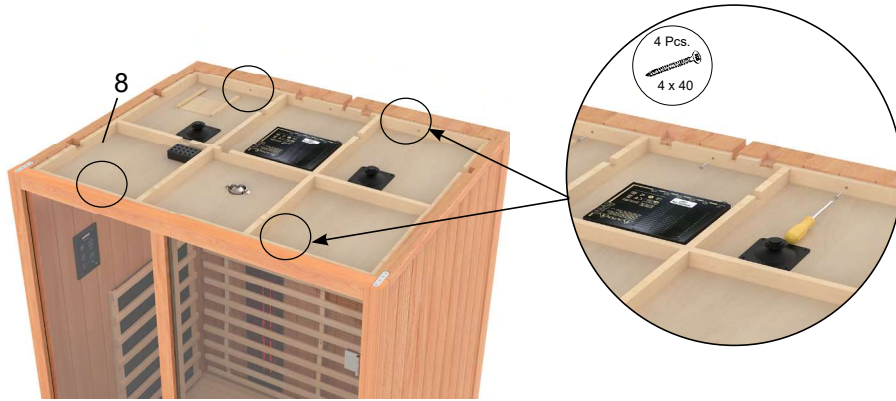







# Let's sauna.



## **GLOBAL**

Harvia Finland  
Teollisuustie 1-7  
40951 Muurame  
FINLAND  
T +358 207 464 000  
harvia@harvia.com

## **CENTRAL EUROPE**

Harvia Austria GmbH  
Wartenburger Straße 31  
4840 Vöcklabruck  
AUSTRIA  
T +43 (0) 7672 22 900-50  
info@harvia.com

[www.harvia.com](http://www.harvia.com)